

6系列, 全嵌式洗碗機, 60 cm
SME68TX26E



Zeolith® 天然沸石, 搭配3D熱氣流, 連塑膠餐具也有完美碗盤乾燥成果。

- AquaStop: 自動偵測漏水系統避免滲漏影響其他傢俱或電器, 為家居增添多一重保障。
- LoadSensor: 洗滌水量自動偵測, 節約用水
- AquaSensor : 洗滌髒汙智慧偵測, 省水省電
- Heat Exchanger熱能交換裝置: 提升烘乾效果並保護餐具

繼任者

Energy Efficiency Class: D

Energy Consumption for 100 cycles Eco Programme: 85 kWh

Maximum number of place settings: 14

The water consumption of the eco programme in liters per cycle: 9.5 l

Programme duration: 3:15 h

Airborne acoustical noise emissions : 42 dB(A) re 1 pW

Airborne acoustical noise emission class: B

清潔效果: A

Water consumption: 9.5 l

能耗千瓦時95C棉花櫥櫃幹(自動洗衣機和烘乾過程中)(千瓦時): 183 kWh

用水量95C棉花櫥櫃幹(自動洗衣機和烘乾過程中): 2090 l

產品設計: 嵌入式

一個雙面烘烤: 否

門板選項: 不可

移除工作臺高度: 0 mm

產品的高度: 815 mm

調整腳: Yes - all from front

腳座最大可調高度: 60 mm

淨重: 47.7 kg

毛重: 50.0 kg

連接電纜類型: 2400 W

電流: 10 A

電壓: 220-240 V

頻率: 50; 60 Hz

安規證書: CE, VDE

主纜長度: 175 cm

插頭類型: Gardy插頭帶接地

進水管長度: 165 cm

Length outlet hose: 190 cm

隱藏式加熱元件: 是

防漏水系統: 24hr 三重防漏水保護

Child safety devices: 否

軟化鹽: 是

表面塗層: high TP

可調式上碗籃: Rackmatic 3-stage

業務限制冷卻 - 從到室溫: high TP

承運人: 3rd Rack 2.1

選購配件: SGZ1010, SMZ1051EU, SMZ2014, SMZ2056, SMZ5000, SMZ5005, SMZ5035, SMZ5100, SMZ5300

特殊配件: Glasstray, vapor barrier plate

容量: 14

顏色/材料: Grey

設備尺寸(高x寬x深): 815 x 598 x 550 mm

包裝產品尺寸: 870 x 670 x 660 mm



6系列, 全嵌式洗碗機, 60 cm
SME68TX26E

Zeolith® 天然沸石, 搭配3D熱氣流, 連塑膠餐具
也有完美碗盤乾燥成果。

產品規格

- 14人份
- 全嵌型
- 尺寸59.8 公分(寬)x55 公分(深)x81.5 公分(高)
- 噪音值:42dB
- 洗碗機內裝:不鏽鋼內壁

碗籃架

- 超彈性刀叉抽屜
- 上碗籃可調整高度 : 3段式
- 上層碗籃多段式可調整支架 : 6 組可折疊架
- 下層碗籃多段式可調整支架 : 8 組可折疊架
- 2個上層摺疊杯架
- 高腳杯架

洗程 / 功能

- 8種洗程:強力 70 ° C, 自動 45-65 ° C, 經濟 50 ° C, 夜間洗程 50, 快洗 60, 玻璃杯 40, 快洗 45, 預洗
- 三種附加功能:超省時, 衛生殺菌+, 加強烘乾
- 洗碗機保養洗程

特色功能

- 軟化鹽不足指示燈
- 光潔劑不足指示燈
- S型無死角噴水臂
- 洗程結束聲音提示
- 洗程信息燈顯示
- 視窗指示燈: LED 紅色
- 預約定時 : 24h

安全性

- 自動偵測漏水系統

創新科技

- 無碳刷節能靜音驅動馬達
- Aqua sensor 自動偵測漏水系統, Load sensor 洗滌水量自動偵測
- Aqua Sensor: 洗滌水汗偵測
- 熱能交換裝置, 提升烘乾效果
- 電子面板操作介面
- 三層殘渣過濾系統

6系列, 全嵌式洗碗機, 60 cm
SME68TX26E

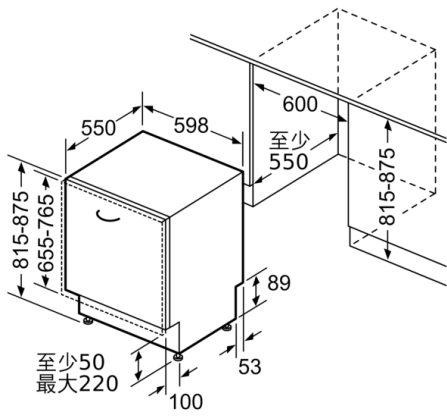

尺寸單位為mm

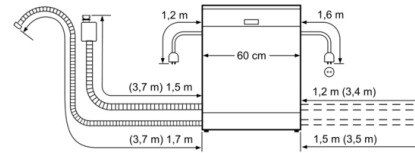

() Werte mit Verlängerungssatz