

Serie | 6, 全嵌式洗碗機, 60 cm
SMV68MD01G



Optional accessories
SMZ5300 :

配合晚間靜音清洗功能, 超靜音洗碗碟機帶給你一個寧靜的晚上。

- 加倍烘乾功能: 適用於難烘乾的餐具及碗碟。
- TimeLight投射功能: 清洗狀態及剩餘時間均可清晰地顯示在地板上。

Technical data

Energy Efficiency Class: E
Energy Consumption for 100 cycles Eco Programme: 95 千瓦吋
Maximum number of place settings: 14
The water consumption of the eco programme in liters per cycle: 9.5 升
Programme duration: 3:15 小時
Airborne acoustical noise emissions : 39 dB(A) re 1 pW
Airborne acoustical noise emission class: B
Cleaning performance: A
用水量: 9.5 升
Total annual energy consumption 220 days: 231 千瓦吋
Total annual water consumption 220 days: 2090 升
Removable top: No
Door panel options: Not possible
Height of removable worktop: 0 毫米
高度: 815 毫米
Adjustable feet: Yes - all from front
Maximum adjustability feet: 60 毫米
Net weight: 46.7 公斤
Gross weight: 49.0 公斤
Connection Rating: 2400 瓦
: 10 A
電壓: 220-240 伏特
Frequency: 50; 60 赫茲
Approval certificates: , VDE
Length electrical supply cord: 175 cm
Plug type: GB plug
Length inlet hose: 165 cm
Length outlet hose: 190 cm
Hidden heating element: Yes
Water protection system description: Triple water protection 24h
Child safety devices: 有
Water softener: Yes
Top basket type: mid TP
可調節上層的洗衣籃: Rackmatic 3-stage
Bottom basket type: mid TP
第三層架: 3rd Rack 1.1
可選配件: SGZ1010, SMZ2014, SMZ2056, SMZ5001, SMZ5003, SMZ5005, SMZ5035, SMZ5100, SMZ5300
隨附配件2: baking-sheet spray head grey, vapor barrier plate
Number of place settings: 14
Color / Material panel: Grey
Dimensions of the product (HxWxD): 815 x 598 x 550 毫米
Dimensions of the packed product (HxWxD): 880 x 670 x 660 毫米



Serie | 6, 全嵌式洗碗機, 60 cm
SMV68MD01G

配合晚間靜音清洗功能，超靜音洗碗碟機帶給你一個寧靜的晚上。

效能:

- 歐洲能源效益評級:A+
- 烘乾效果級別:A

清洗程序:

- 8清洗程序:特強去污清洗70, 自動感應清洗45-65, 節能清洗50, 夜間靜音清洗50, 玻璃倍護清洗40, 1 小時快速清洗65, 超快洗45, 預洗
- 洗碗碟機護理程序

功能:

- 4 特別功能:強力去污, varioSpeedPlus快速洗滌, 高溫倍護, Extra Dry

設計:

- 不銹鋼內腔
- varioDrawer Plus 洗滌籃
- 靈活上層洗滌籃(3層高度選擇)

顯示:

- TimeLight投射: 白色燈投射在地板上
- 剩餘時間顯示
- LED助乾劑添加指示

操控:

- 1-24小時預校時間

嶄新技術:

- openAssist 功能
- iQdrive摩打及排水泵
- 水質感應
- 洗滌劑負載籃
- 熱循環系統
- 三重過濾系統

技術資料:

- 清洗容量:14套標準餐具
- 節能50度清洗程式耗水量:9.5公升
- 操作音量:39
- 焗盤清洗噴灑器
- 機身尺寸 (HxWxD):81.5x59.8x55 厘米

Serie | 6, 全嵌式洗碗機, 60 cm
SMV68MD01G

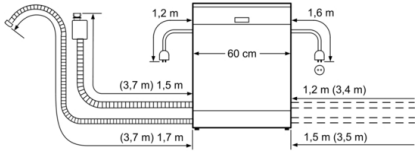

() Werte mit Verlängerungssatz

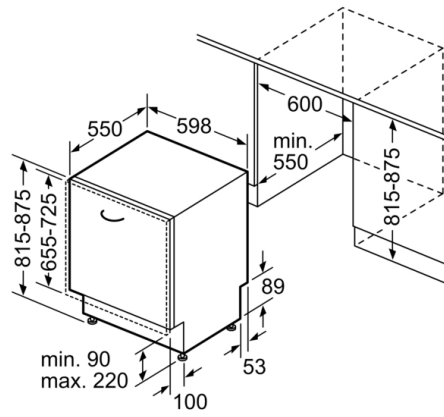

measurements in mm