

Series 6, Induction hob with integrated ventilation system, 70 cm, surface mount without frame PVQ731F15E



HEZ9ES100 ; HEZ9FE280 ; HEZ9SE030 ; HEZ9SE040 ; HEZ9SE060 ; HEZ9VDKE1 ; HEZ9VDKR0 ; HEZ9VDKR1 ; HEZ9VDKR2 ; HEZ9VDSB1 ; HEZ9VDSB2 ; HEZ9VDSB3 ; HEZ9VDSB4 ; HEZ9VDSI0 ; HEZ9VDSI1 ; HEZ9VDSM1 ; HEZ9VDSM2 ; HEZ9VDSS1 ; HEZ9VDSS2 ; HEZ9VEDU0 ; HEZ9VRCR0 ; HEZ9VRCR1 ; HEZ9VRPD1 ;

Bếp từ tích hợp hệ thống hút mùi cho kết quả nấu nướng hoàn hảo hơn.

- **Công nghệ điều khiển DirectSelect:** Chọn vùng nấu, mức công suất và chức năng mong muốn.
- **Vùng nấu kết hợp CombiZone:** Linh hoạt nấu nướng nhờ kết hợp 2 vùng nấu thành vùng nấu lớn cho chiên rán và các chức năng khác.
- **Chức năng AutoOn:** khởi động chế độ hút mùi tự động ở mức cài đặt 3
- **Thiết kế Front-Bevel:** Thiết kế thanh lịch, cuốn hút với mặt trước được vát cạnh.
- **Chức năng MoveMode:** cài đặt tự động các mức nhiệt cho phép đun nhanh ở vùng nấu phía trước và đun nhỏ lửa ở vùng nấu phía sau.

Tên sản phẩm/nhóm sản phẩm:Vùng nấu ăn bằng gốm
 Thiết kế âm / Độ lồi: Âm tủ
 Energy input:Electric
 Tổng số vị trí có thể được sử dụng cùng một lúc:4
 Kích thước hốc tối thiểu cần thiết để cài đặt (HxWxD): 223 x 560-560 x 490-490 mm
 Width of the product:710 mm
 Kích thước (Cao x rộng x sâu): 223x710x522 mm
 Dimensions of the packed product (HxWxD): 430 x 940 x 660 mm
 Khối lượng: 23.6 kg
 Gross weight: 30.0 kg
 Chỉ báo nhiệt dư: Riêng biệt
 Vị trí của bảng điều khiển: Front
 Vật liệu bề mặt cơ bản: Ceramic
 Màu sắc bề mặt: Màu đen
 Chiều dài dây nguồn: 110.0 cm
 Sealed Burners: No
 Làm nóng bằng bộ tăng áp: Tắt cả
 Power of 2nd heating element (kW):3.6 kW
 Số lượng cài đặt tốc độ: 9 mức + tăng cường
 Max. air extraction: 500 m³/h
 Tăng tuần hoàn đầu ra vị trí:595.0 m³/h
 Max. air recirculation: 487 m³/h
 Tăng cường vị trí xả khí:622 m³/h
 Độ ồn:69 dB(A) re 1pW
 Bộ lọc mùi: No
 Chế độ thông gió: Có thể chuyển đổi
 Làm sạch bộ lọc nhắc nhở: Co
 Điện áp: 220-240/380-415 V
 Frequency: 50-60 Hz



Series 6, Induction hob with integrated ventilation system, 70 cm, surface mount without frame PVQ731F15E

Bếp từ tích hợp hệ thống hút mùi cho kết quả nấu nướng hoàn hảo hơn.

Công suất và kích thước

- 4 vùng nấu
- 2 vùng nấu kết hợp
- Các vùng nấu: 1 x Ø 380 mm x 210 mm, 3,6 KW hoặc 2 x 190 mm, 210mm, 2,2 KW (có thể tăng tới 3,7 KW); 1 x 380 mm x 210 mm, 3,6 KW hoặc 2 x 190 mm, 210 mm, 2,2 KW (có thể tăng đến 3,7KW)
- 17 mức công suất

Thiết kế

- Thiết kế mặt trước sang trọng
- Công nghệ điều khiển DirectSelect

Chức năng tiện ích

- Chức năng tự thiết lập mức nhiệt cho các vùng nấu (2 mức độ)
- Chức năng Gia nhiệt nhanh (PowerBoost) cho tất cả các vùng nấu
- Hiển thị kỹ thuật số
- Hẹn giờ kết thúc cho tất cả các vùng nấu
- Chức năng Tự khởi động lại (Restart)
- Chức năng Khởi động nhanh (QuickStart)
- 2 mức hiển thị nhiệt độ
- Công tắc nguồn
- Cảm biến nhận diện nổi chảo, Chức năng quản lý công suất, Tự tắt an toàn (khi không sử dụng), Khóa trẻ em
- Hiển thị mức năng lượng tiêu thụ

Tích hợp hệ thống hút mùi âm bàn

- Kích thước sản phẩm (HxWxD mm): 223 x 710 x 522
- Kích thước lắp đặt (Cao x Rộng x Sâu): 223 x 560 x (490 - 490)
- Độ dày mặt bếp tối thiểu: 16 mm
- Đi kèm dây cáp
- Tổng công suất: 7.4 KW
- Độ dài dây cáp: 110cm

Thông số kỹ thuật

- Bếp từ tích hợp hệ thống hút mùi âm toàn phần công suất cao
- Thích hợp hút xả thải (ống thoát) hoặc tuần hoàn (bao gồm các cài đặt phần mềm khác nhau). Yêu cầu các phụ kiện tương ứng:
- HEZ9VEDU0 cho hút xả thải
- HEZ9VRPD0 cho hút xả thải hoàn toàn và một phần với bộ lọc mùi cleanAir. Bộ lắp đặt HEZ9VRUD0 cho hút tuần hoàn với bộ lọc mùi cleanAir
- Hệ thống hút mùi với 9 mức công suất quạt điện tử và 2 mức công suất quạt Tăng/Tăng cường (Boost/-Intensive) (đào tự động) thông qua giao diện điều khiển DirectSelect
- Hệ thống hút mùi tự động bật khi sử dụng một vùng nấu
- Điều khiển hoàn toàn trực tiếp thông qua DirectSelect
- Bộ lọc dầu mỡ và bộ phận hấp thu chất lỏng để tháo lắp và vệ sinh
- Tất cả các bộ phận đều dễ vệ sinh, dễ dàng rửa bằng máy rửa chén và chịu nhiệt
- Công suất hệ thống hút mùi:

- Công suất hút xả thải tối thiểu theo tiêu chuẩn EN 61591 là 154 m³/h đối với chế độ hút thông thường và tối đa 500 m³/h đối với chế độ thông thường, 622 m³/h đối với chế độ hút tăng cường
- Công suất hút tuần hoàn tối thiểu theo tiêu chuẩn EN 61591 là 150 m³/h đối với chế độ hút thông thường và tối đa 500 m³/h đối với chế độ thông thường, 615 m³/h đối với chế độ hút tăng cường
- Độ ồn hút xả thải tối thiểu theo tiêu chuẩn EN 60704-2-13: 42 dB re 1 pW đối với chế độ hút thông thường, tối đa 69 dB re 1 pW đối với chế độ hút thông thường và 74 dB re 1 pW đối với chế độ hút tăng cường
- Độ ồn hút tuần hoàn tối thiểu theo tiêu chuẩn EN 60704-2-13: 42 dB re 1 pW đối với chế độ hút thông thường, tối đa 69 dB re 1 pW đối với chế độ hút thông thường và 74 dB re 1 pW đối với chế độ hút tăng cường
- Tiết kiệm năng lượng theo tiêu chuẩn Châu Âu: B (dựa trên thang đo tiết kiệm năng lượng từ A+++ đến D)

Series 6, Induction hob with integrated ventilation system, 70 cm, surface mount without frame PVQ731F15E

measurements in mm

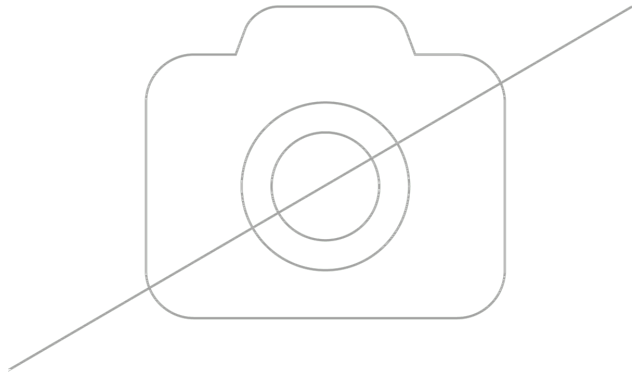
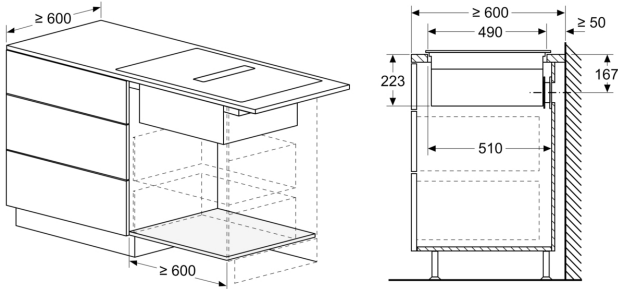

Measurements in mm

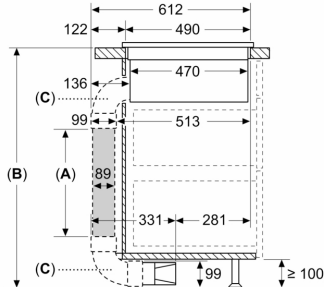

A: Tube length
B: Kitchen height
C: 90° L-size bows

The installer has to select the tube length and if necessary cut it according to the kitchen height

A	B
500	≤ 960
1000	> 960

Measurements in mm

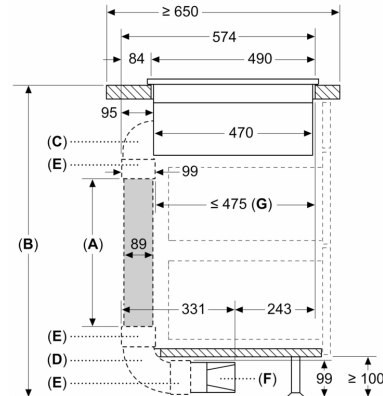

A: Tube length
B: Kitchen height
C: 90° M-size bow
D: 90° L-size bow
E: Connector sleeve
F: Diffusor
G: Shortened Drawer

The installer has to select the tube length and if necessary cut it according to the kitchen height

A	B
500	≤ 940
1000	> 940

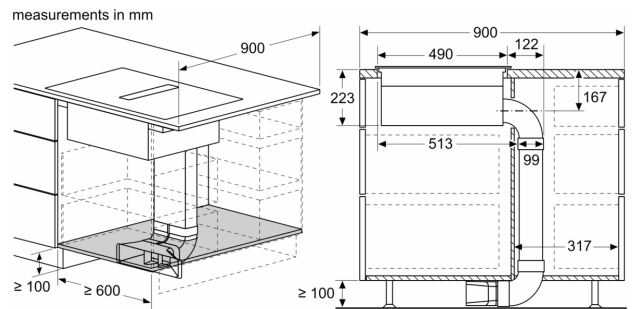
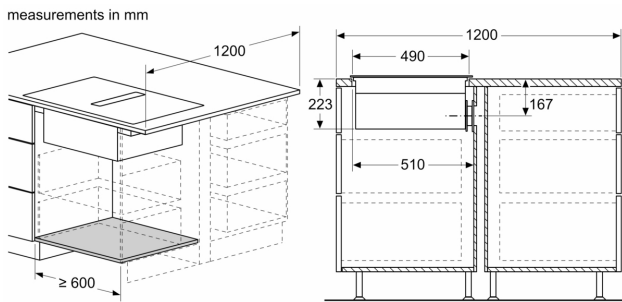
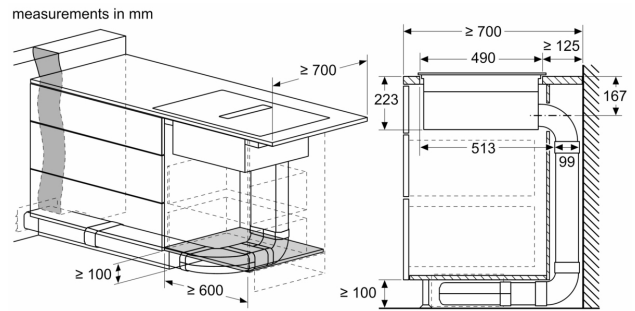
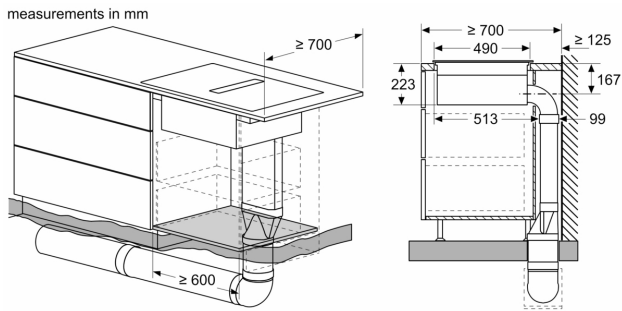
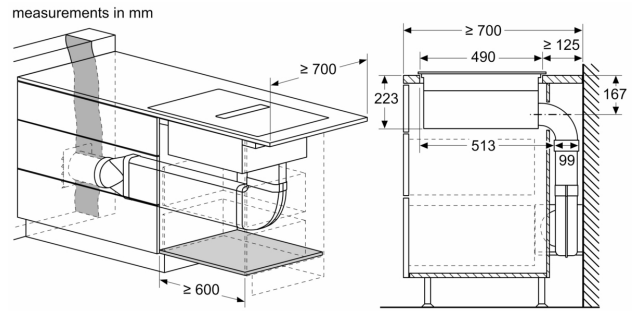
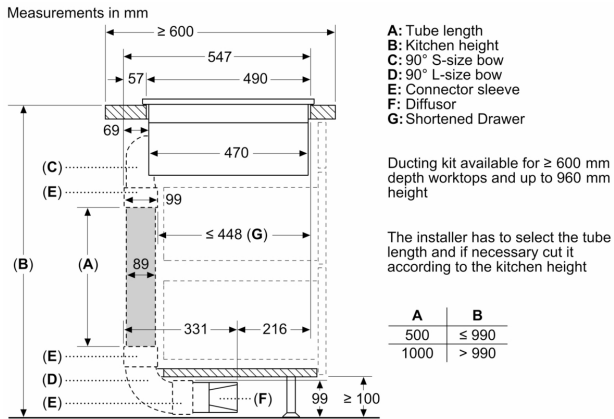

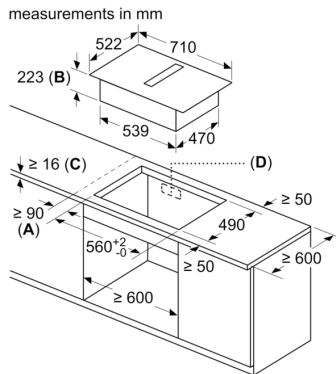

- A: Minimum distance from the hob cut-out to the wall
- B: Recessing depth
- C: The worktop into which the hob is installed must withstand loads of approx. 60kg; suitable substructures must be used if required.
- D: Cut-out in back panel required for pipework. Exact size and position can be taken from specific drawing.

measurements in mm
Front view

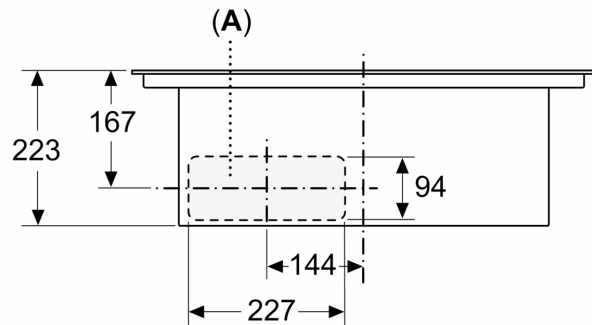

A: Connected directly at the rear

measurements in mm
Front view - unit cut-out
for unducted recirculation

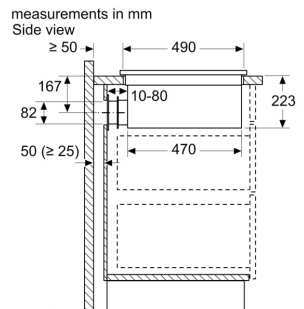
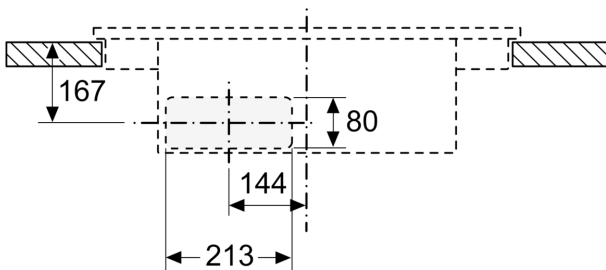

When installing directly at outer walls that are non-insulated ($\mu \geq 0.5 \text{ W/m}^2\text{°C}$), we recommend to use partially or fully ducted recirculation configurations.

measurements in mm

Front view

