

Serie 6, Isı Pompalı Kurutma Makinesi, 9 kg, Gümüş WQG242ATTR



A++

- **Iron Assist:** Hem kırışıklıkları hem ütüye ayırdığınız zamanı azaltan buhar uygulaması.
- **AutoDry:** Tam istediğiniz derecede otomatik kurutma.
- **AntiVibration Design:** Özel titreşim koruması sayesinde son derece kararlı ve özellikle sessiz.
- **Hassas Kurutma Sistemi:** Kırışıklık olmadan hassas yıkama.
- **SensitiveDrying:** Özel tambur yapısı ile narin kurutma.

Teknik bilgiler

Ürün Tipi:	Solo
Çıkarılabilir üst kapak:	hayır
Kapı yönü:	Sağ
Elektrik kablosu uzunluğu:	145.0 cm
üst tablasız yükseklik:	0 mm
İç Ünite Ölçüler (Yükseklik x Genişlik x Derinlik): 842 x 598 x 613 mm
Net Ağırlık:	49.7 kg
Florlu sera gazları:	Hayır
Soğutucu tipi:	R290
Hermetik sızdırmazlık ekipmanı:	Evet
CO2 eşdeğeri olarak ifade edilen miktar:	0.000 t
EAN numarası:	4242005239467
Güç:	600 W
Akım:	10 A
Nominal gerilim:	220-240 V
Frekans:	50 Hz
Kapasite:	9.0 kg
Enerji sınıfı:	A++
en: Energy consumption electric dryer, full load - NEW (2010/30/EC):	2.08 kWh
Standard cotton programme time at full load:	225 min
Energy consumption electric dryer, partial load - NEW (2010/30/EC):	1.23 kWh
Standard cotton programme time at partial load:	137 min
Weighted annual energy consumption, electric dryer - NEW (2010/30/EC):	258.0 kWh/yıl
Weighted programme time:	175 min
Average condensation efficiency full load (%):	83 %
Average condensation efficiency partial load (%):	83 %
Weighted condensation efficiency (%):	83 %



Tercihe bağlı aksesuarlar

WTZ1110	Kurutma makinesi aksesuarı
WTZ2742X	Kurutma makinesi aksesuarı



Serie 6, Isı Pompalı Kurutma Makinesi, 9 kg, Gümüş WQG242ATTR

- Standart programlar: Pamuklular, Sentetikler
- Iron Assist
- Özel Programlar: Pamuklu, Gömlek/Bluz, Pamuklu Eko, Kaz tüyü, Narin, Havlu, 1 tane Gömlek (IronAssist), 5 tane Gömlek (IronAssist), Mix, Süper kısa 40', Spor giysileri, Yorgan, Sentetik, Süreli program kurutma
- Kırışık azaltma sistemi: Program sona erdikten sonra 60 dakika çamaşırları kırıştırmadan muhafaza etme
- Dokunmatik tuşlar: Ütü kuruluğu, Dolap kuruluğu, Dolap kuruluğu+, Kalan süre, Yarım yük, Kırışık azaltma, Hassas, Sinyal, Başlat/Beklet, 24 h Kalan süre
- DuoTronic
- SoftDial Düğme
- TFT ekran: Yüksek çözünürlüklü ekran
- Hassas kurutma sistemi: Çamaşırları koruyan büyük Çelik tambur ,soft tasarım pedallar
- Anti-vibration yan duvar tasarımı: Sessiz yıkama performansını destekler.
- Çocuk kilidi
- Program bitiminde akustik sinyal
- Metal kapı menteşesi
- Kapı menteşesi sağda
- Su tahliye hortumu

Teknik bilgi

- Tezgahaltı
- Boyutlar(Y x G x D): 84.2 x 59.8 x 61.3 cm
- Cihaz derinliği (Kapak dahil): 64.8 cm
- Cihaz derinliği (duvar mesafesi dahil): 61.3 cm
- Açık kapı ile cihaz derinliği: 109.6 cm
- Çevre dostu soğutma maddesi R290 ile ısı pompası teknolojisi

**Serie 6, Isı Pompalı Kurutma
Makinesi, 9 kg, Gümüş
WQG242ATTR**

Ölçüler mm cinsindedir

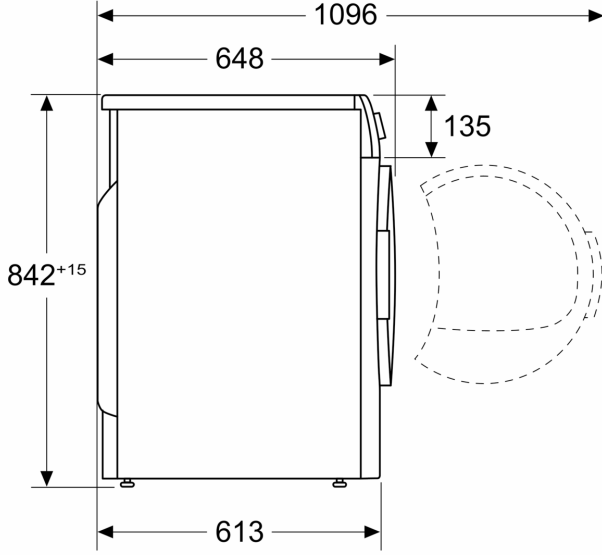

Ölçüler mm cinsindedir

