

**Serie | 6, Helintegrerad diskmaskin,  
60 cm  
SBE67MX00E**



**A+++**

**PerfectDry diskmaskin med 14  
standardkuvert ger din disk ett torkresultat  
som du kan lita på. Torkar noggrant  
svårtorkad disk som glas och plastföremål.**

- **Zeolith®-torkning:** perfekt torkresultat, även på plast.
- **SilencePlus:** behagligt låg ljudnivå på 46 dB, ännu lägre med programmet extra tyst.
- **Glas 40°C program:** diskar och torkar glas mycket varsamt.
- **VarioFlex-korgsystem och VarioDrawer-toppkorg:** extra flexibilitet i över- och underkorg.
- **InfoLight:** en röd infolampa som lyser på golvet och indikerar om maskinen är igång.

**Tekniska data**

Vattenförbrukning (l) :	9,5
Konstruktion :	Inbyggd
Höjd med toppskiva (mm) :	0
Nischmått i mm (H x B x D) :	865-925 x 600 x 550
Djup med dörren öppen i 90° (mm) :	1200
Justerbara fötter :	Ja, enbart i fram
Max höjdjustering (mm) :	60
Justerbar sockelplåt :	Höjd och djup
Nettovikt (kg) :	47,264
Bruttovikt (kg) :	49,5
Anslutningseffekt (W) :	2400
Säkring (A) :	10
Spänning (V) :	220-240
Frekvens (Hz) :	50; 60
Anslutningskabelns längd (cm) :	175
Elkontakt :	jordad stickkontakt
Längd, tillropsslang (cm) :	165
Längd, avloppsslang (cm) :	190
EAN kod :	4242005052820
Standardkuvert :	14
Energieffektivitetsklass - (2010/30/EC) :	A+++
Årlig energiförbrukning (kWh/annum) - NY (2010/30/EC) :	237,00
Energiförbrukning (kWh) :	0,83
Effektförbrukning i viloläge (W) - NY (2010/30/EC) :	0,50
Effektförbrukning i frånläge (W) - NY (2010/30/EC) :	0,50
Årlig vattenförbrukning (l/annum) - NY (2010/30/EC) :	2660
Torkeffekt :	A
Standardprogram :	Eco
Referensprogrammets totala programtid (min) :	195
Buller (dB re 1 pW) :	46
Installationstyp :	Fullt integrerad



**Extra tillbehör**

- SGZ1010 : AquaStop förlängning
- SMZ2014 : Glas/Kopp-korg
- SMZ5001 : BabyCare set
- SMZ5015 : Rostfria sidolister, 86 cm
- SMZ5100 : Vario-Bestickkorg
- SMZ5300 : GlasSecure vinglashållare för glas



## Serie | 6, Helintegrerad diskmaskin, 60 cm SBE67MX00E

**PerfectDry diskmaskin med 14 standardkuvert ger din disk ett torkresultat som du kan lita på. Torkar noggrant svårtorkad disk som glas och plastföremål.**

### Installation

- VarioHinge - variabelt luckfäste där luckan anpassar sig i höjddled när den öppnas. Möjliggör installation av höga luckor i kombination med låga socklar utan kollision vid öppning. Möjliggör även installation med minimala springor mellan luckor.
- Bakre fot justerbar framifrån

### Förbrukning och prestanda

- Energiklass: A+++ (på en skala från A+++ till D)
- Årlig konsumtion i standardprogram Eco 50°C: 2660 l vatten / 237 kWh (baserat på 280 diskomgångar då maskinen är kopplad till kallvatten)
- 14 standardkuvert
- Ljudnivå: 46 dB(A) re 1 pW
- Ljudnivå (Extra tyst): 44(A) re 1 pW

### Program och specialfunktioner

- 7 program: Intensiv 70 °C, Auto 45-65 °C, Eco 50 °C, Extra tyst 50 °C, Snabb 60 °C, Glas 40 °C, Försköljning
- 3 specialfunktioner: VarioSpeed Plus, HygienePlus, ExtraDry
- Machine Care: ett specialprogram som avlägsnar fett och kalkavlagringar
- Zeolith®-torkning

### Design och komfort

- 
- VarioDrawer - toppkorg
- DoseringsAssistent
- 3-stegs RackMatic®: höjjusterbar överkorg
- 
- Auto All-in-1: automatisk anpassning till diskmedeltyp
- 
- InfoLight

### Teknik

- EcoSilence Drive: energisnål och tyst motorteknologi
- Sensorer: AquaSensor, MängdSensor
- Avhärddningselektronik
- Elektronisk saltindikator
- Elektronisk glansmedelsindikator
- Självgörande filtersystem i 3-steg med vågformat microfilter
- Innerbehållare i rostfritt stål

### Säkerhet

- AquaStop säkerhetssystem, minimerar vattenskador i kök
- Barnsäkerhet: Luckspärr

## Serie | 6, Helintegrerad diskmaskin, 60 cm SBE67MX00E



( ) Werte mit Verlängerungssatz

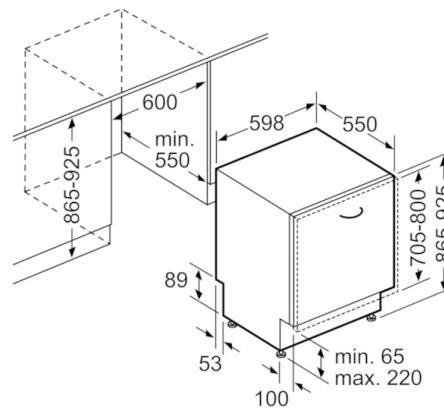

Mått i mm