

Series 6, Induction hob with integrated ventilation system, 80 cm, surface mount without frame PVS851F21E

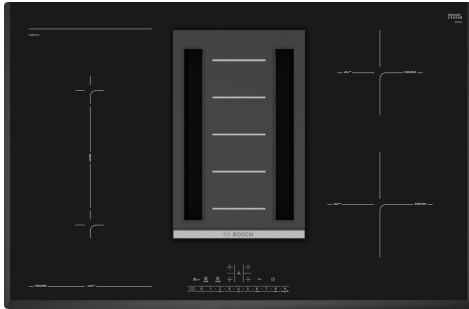

Extra tillbehör

HEZ390220	Stekpanna för StekSensor ø 19 cm
HEZ390230	Stekpanna för StekSensor ø 21 cm
HEZ9SE030 :	
HEZ390090	Wok, rostfri med glaslock
HEZ390210	Stekpanna för StekSensor ø 15 cm
HEZ381401	Exhaust kit
HEZ381501	Startset kolfilterdrift
HEZ381700	Recirculation filter

Induktionshäll med integrerad köksfläkt kombinerar det bästa av två världar.

- DirectSelect-styrning gör det enkelt att välja kokzon, effekt och andra funktioner.
- CombiZone gör det möjligt att slå ihop två kokzoner till en och ger ökad flexibilitet för stora kokkärl.
- AutoOn - funktion som startar fläkten automatiskt på effektnivå 3.
- PerfectFry steksensor med fyra temperaturinställningar för ett perfekt resultat.
- PowerBoost-funktion med upp till 50% mer effekt för snabbare tillagning.

Tekniska data

Produktkategori:	Häll m intg.styrning glaskeram
Konstruktion:	Inbyggd
Energiförsörjning:	El
Nischmått (H x B x D):	198 x 780-780 x 490-500 mm
Bredd:	802 mm
Produktmått (H x B x D):	198 x 802 x 522 mm
Emballagemått (H x B x D):	330 x 760 x 940 mm
Nettovikt:	26.6 kg
Bruttovikt:	32.9 kg
Restvärmeindikator:	Separat
Betjäning:	Framkant
Material produkt:	Glaskeramikhällar
Hällens färg:	Svart
Anslutningskabelns längd:	110.0 cm
Sealed Burners:	Nej
Power Boost:	Alla kokzoner
2:a värmeelementet, effekt,kW:	3.6 kW
5:e värmeelementet, effekt, kW:	1.4 kW
Antal hastigheter:	9-stage + intensive
Kapacitet frånluft:	551 m ³ /h
Luftflöde, intensivläge, återcirkulation:	620.0 m ³ /h
Kapacitet kolfilter:	557 m ³ /h
Luftflöde, intensivläge:	689 m ³ /h
Ljudnivå:	70 dB(A) re 1 pW
Typ av kolfilter:	Nej
Frånluft- eller kolfilterdrift :Frånluft och kolfilter (tillbehör köpes separat)
Typ av fettfilter:	Filter med ram
Spänning:	220-240 V
Frekvens:	50; 60 Hz
Eftergångsläge:	30 min



Series 6, Induction hob with integrated ventilation system, 80 cm, surface mount without frame PVS851F21E

Induktionshäll med integrerad köksfläkt kombinerar det bästa av två världar.

Komfort

- DirectSelect-styrning: snabbt och enkelt val av effektnivå
- 17 effektlägen

Professionellt utrustad

- combiZone-kokzon, två kokzoner som kan användas separat eller kopplas ihop till en stor kokzon
- PerfectFry -steksensor med 4 temperaturlägen
- PowerBoost-funktion för alla kokzoner

Specifikationer häll

- Kokkärlsavkänning
- Timer med avstängningsfunktion per kokzon
- Äggklocka
- ReStart-funktion
- QuickStart-funktion

Miljö och Säkerhet

- 2-steps restvärmeindikering för varje kokzon
- Display som visar energieffektiviteten

Specifikationer fläkt

- Energiklass: A (på en skala från A++ till E)
- Kapacitet enligt EN 61591: normal 550 m³/h, intensiv 690 m³/h
- Ljudnivå enligt EN 60704-3 och EN 60704-2-13 vid högsta normalläge, frånluft: 69dB(A) re 1 pW (55 dB(A) re 20 µPa ljudtryck)
- 9 lägen + intensivläge
- Intensivläge med automatisk återgång

Komfort

- Indikator för rengöring/byte av fett- och kolfilter
- Fläktgaller i mattsvart gjutjärn
- Lättåtkomligt metallfettfilter, uppsamlingsbehållare och säkerhetstank, alla maskindiskbara
- Uppsamlingsbehållare (200ml) och säkerhetstank (700ml) fångar upp eventuell spill

Installation

- För frånluft eller kolfilterdrift. Tillbehör behövs för respektive installation.
- Kabel ingår

Series 6, Induction hob with integrated ventilation system, 80 cm, surface mount without frame PVS851F21E

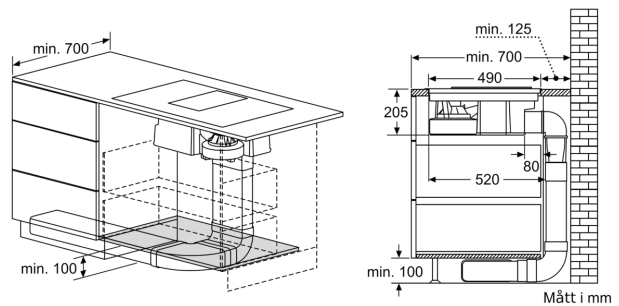
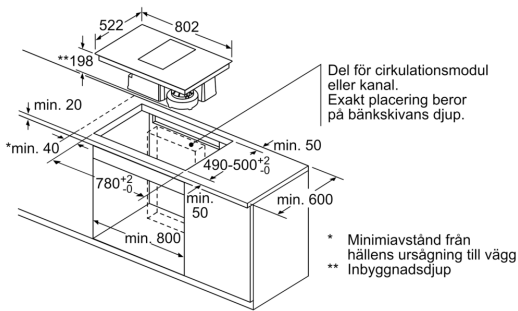
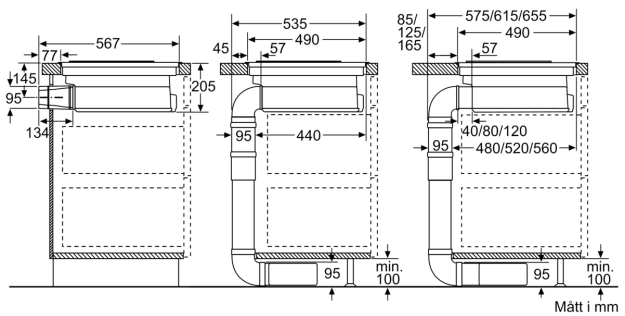
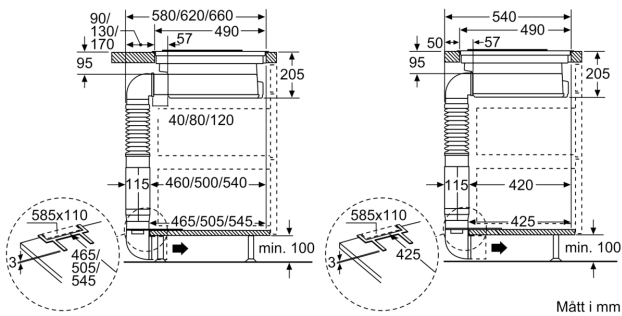
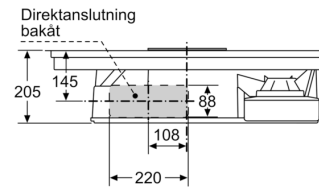
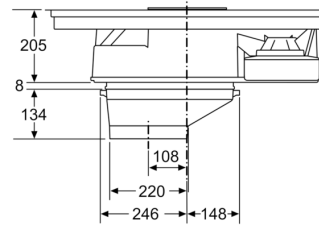
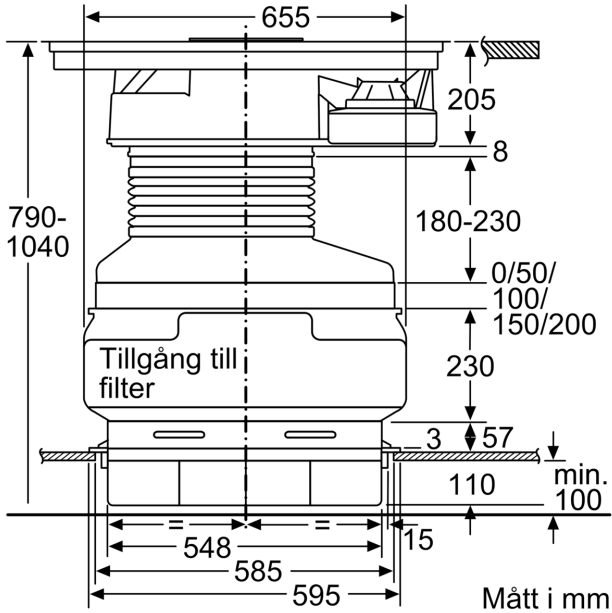

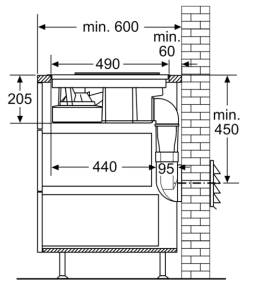
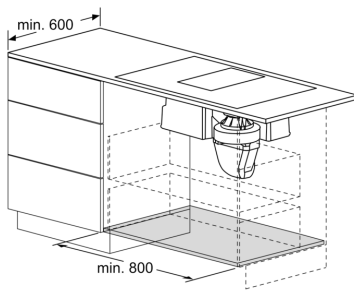

Mått i mm

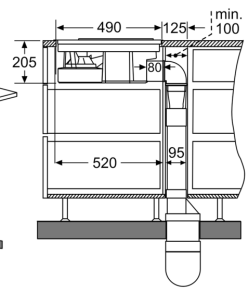
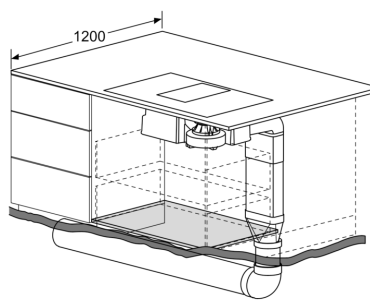

Mått i mm