

**Serie 2, Popolnoma vgradni pomivalni stroj, 60 cm SMV2ITX09E**



**S pomočjo Home Connect aplikacije do zmanjšanja glasnosti delovanja v vsakem trenutku.**

- **ExtraDry:** možnost izredno temeljitega sušenja za posodo, ki se težko suši.
- **Potrjena visoka zaščita proti virusom v programu ECO 50 °C in še višja zaščita proti virusom v programu Intenzivno 70 °C in Machine Care.**
- **Po višini nastavljiva zgornja košara:** ponuja dodaten prostor, zlasti za visoko posodo.
- **Tišina na zahtevo:** do 30 minut zmanjšane stopnje hrupa, ki si jo lahko z aplikacijo Home Connect zagotovite kadar koli.
- **Home Connect:** hišni aparati s pametno povezljivostjo, ki vam olajšajo vsakdanje življenje.

Energijski razred:	..... E
Poraba energije za 100 ciklov Eko programa:	..... 94 kWh
Največje število pogrinjkov:	..... 13
Poraba vode za Eko program v litrih na cikel:	..... 9.5 l
Trajanje programa:	..... 4:10 h
Emisije akustičnega hrupa, ki se prenaša po zraku: .. 46 dB(A) re 1pW	
Razred emisij akustičnega hrupa, ki se prenaša po zraku: .....	..... C
Tip konstrukcije: .....	..... Vgrajeni
Višina odstranljivega delovnega pulta: .....	..... 0 mm
Dimenzije aparata (širina x globina): .....	..... 815 x 598 x 550 mm
Dimenzije niše (VxŠxG): .....	..... 815-875 x 600 x 550 mm
Globina pri vratih, odprtih pod kotom 90 stopinj: .....	..... 1150 mm
Nastavljive nogice: .....	..... Da - vse od spredaj
Maksimalna prilagodljivost nog: .....	..... 60 mm
Nastavljiv podstavek: .....	..... Both horizontal and vertical
Neto masa: .....	..... 33.5 kg
Bruto masa: .....	..... 35.6 kg
Priključna moč: .....	..... 2400 W
Tok: .....	..... 10 A
Napetost: .....	..... 220-240 V
Frekvenca: .....	..... 50; 60 Hz
Dolžina priključnega kabla: .....	..... 175.0 cm
Tip vtiča: .....	..... Schuko-/Gardy vtič z ozemlji
Dolžina dovodne cevi: .....	..... 165 cm
Dolžina odtočne cevi: .....	..... 190 cm
EAN koda: .....	..... 4242005498765
Tip namestitve: .....	..... Popolnoma vgradni



4 242005 498765

## Serie 2, Popolnoma vgradni pomivalni stroj, 60 cm SMV2ITX09E

### S pomočjo Home Connect aplikacije do zmanjšanja glasnosti delovanja v vsakem trenutku.

- <sup>1</sup> Na lestvici energijskih razredov od A do G
- <sup>2</sup> Poraba energije v kWh na 100 ciklov (v programu Eco 50 °C)
- <sup>3</sup> Poraba vode v litrih na cikel (v programu Eco 50 °C)
- <sup>4</sup> Trajanje programa Eco 50 °C
- \* Garancijske pogoje najdete na spletnem naslovu <http://www.bosch-home.com/si/>

#### Zmogljivost / poraba

- Razred energijske učinkovitosti<sup>1</sup>: E
- Poraba energije<sup>2</sup> / vode<sup>3</sup>: 94 kWh / 9.5 l
- Zmogljivost pomivanja: 13 pogrinjkov
- Trajanje programa<sup>4</sup>: 4:10 (h:min)
- Glasnost: 46 dB(A) re 1 pW
- Razred emisij akustičnega hrupa: C

#### Programi / funkcije

- Št. programov - 5: Eco 50 °C, Auto 45-65 °C, Intenzivno 70 °C, 1h 65 °C, Favourite
- Predpomivanje
- Št. posebnih funkcij - 4: Home Connect, Extra Dry, Polovično polnjenje, Speed on Demand - SpeedPerfect
- Machine Care
- Dodatne funkcije prek aplikacije Home Connect: Hygiene Plus, Silence on demand

#### Tehnologija čiščenja / senzorika

- Aqua-Sensor
- Dozirni asistent
- EcoSilence Drive inverterski motor
- Avtomatsko prepoznavanje čistil
- Samočistilni filter s 3-slojnim valovitim sistemom filtriranja
- Notranjost iz nerjavečega jekla/Polinox

#### Sistem košar

- Vario košare
- Po višini nastavljiva zgornja košara
- Kolesca z nizkim trenjem na spodnji košari
- Rack Stopper - zaščita pred iztirjenjem spodnje košare
- Preklopljivi deli v spodnji košari (2x)
- Prostor za pomivanje pribora v zgornji košari
- Košarica za pribor v spodnji košari
- Odložišče za skodelice v zgornji košari

#### Prikaz / upravljanje

- Home Connect
- Upravljanje z vrha
- InfoLight
- Zvočni signal ob koncu pomivanja
- Prednastavitev časa vklopa: 3, 6 ali 9 ur

#### Varnost

- AquaStop: garancija Bosch v primeru škode nastale zaradi izliva vode – med celotno življenjsko dobo aparata.\*
- Sistem zaščite kozarcev
- Vključuje zaščito pred paro za delovno površino
- Dimenzije aparata (VxŠxG): 81.5 x 59.8 x 55 cm

**Serie 2, Popolnoma vgradni  
pomivalni stroj, 60 cm  
SMV2ITX09E**

dimenzije v mm



⚙️ vtičnica  
( ) vrednosti s podaljševalnim kompletom

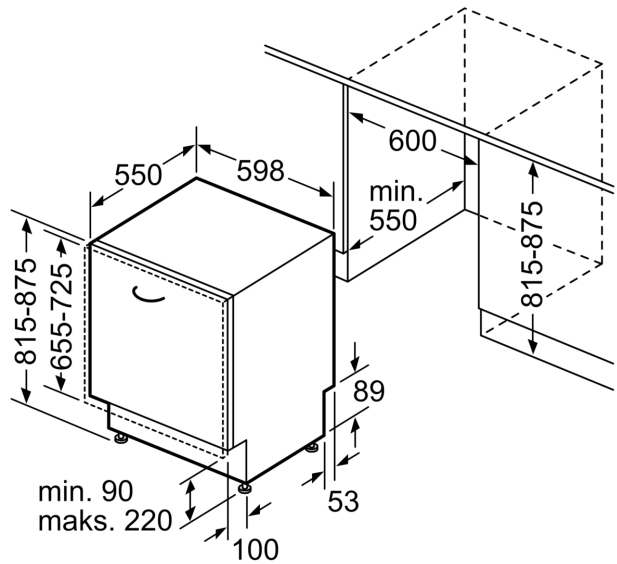

Dimenzije v mm