

**N 50, ИНДУКЦИОННАЯ ВАРОЧНАЯ ПАНЕЛЬ, 60  
СМ, ЧЕРНЫЙ, ВСТРАИВАНИЕ ВНАКЛАДКУ НА  
СТОЛЕШНИЦУ, БЕЗ РАМЫ  
T36FB40X0**

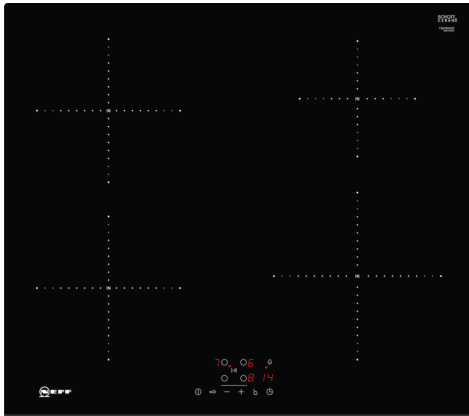

Z9404SE0 :  
Z9406SE0 :  
Z9410ESE0 :  
Z9428FE0 :  
Z943SE0      Сет из 2-х кастрюль и сковороды

Встраиваемая индукционная варочная поверхность с управлением Touch Control

- ✓ Touch Control: удобный способ управления варочными панелями одним касанием.
- ✓ Функция Power Boost: дополнительный нагрев, когда время не ждет.
- ✓ Индукция: тепло генерируется непосредственно в посуде для точного приготовления, которое прекращается при выключении питания

Тип бытового прибора: ..... Керамические зоны нагрева  
 Тип установки: ..... Встроенный  
 Тип нагрева: ..... Электрический  
 Количество конфорок для одновременного использования: 4  
 Размеры ниши для встр.: .....51 x 560-560 x 490-500 мм  
 Ширина: ..... 592 мм  
 Размеры (ВxШxГ), мм: ..... 51 x 592 x 522 мм  
 Размеры прибора в упаковке (ВxШxГ): ..... 126 x 753 x 603 мм  
 Вес нетто: ..... 10.4 кг  
 Вес брутто: ..... 12.6 кг  
 Индикатор остаточного тепла: ..... Отдельный  
 Расположение панели управления: ..... Спереди  
 Базовый материал поверхности: ..... Стеклокерамика  
 Цвет верхней поверхности: ..... Черный  
 Длина сетевого кабеля: ..... 110.0 см  
 Sealed Burners: ..... Нет  
 Быстрый разогрев: ..... Все  
 Мощность конфорки (кВт): ..... 1.8 кВт  
 Мощность 3 конфорки (кВт): ..... 1.8 кВт  
 Мощность 5 конфорки (кВт): ..... 1.4 кВт  
 Мощность первого нагревательного элемента кВт: ..... [3.1] кВт  
 Мощность третьего нагревательного элемента кВт: ..... [3.1] кВт  
 Мощность пятого нагревательного элемента кВт: ..... [2.2] кВт  
 Мощность подключения: ..... 4600 Вт  
 Напряжение: ..... 220-240 В  
 Частота: ..... 50; 60 Гц  
 Тип нагрева: ..... Электрический  
 Тип штепсельной вилки: ..... без вилки  
 (подключение к электросети осуществляется электриком)  
 Размеры прибора (В x Ш x Г) дюймы: ..... x x  
 Размеры прибора в упаковке: ..... 4.96 x 23.74 x 29.64  
 вес нетто: ..... 23.000 lbs  
 Вес брутто: ..... 28.000 lbs  
 Количество конфорок для одновременного использования: 4  
 Длина сетевого кабеля: ..... 110.0 см  
 Размеры ниши для встр.: .....51 x 560-560 x 490-500 мм  
 Размеры (ВxШxГ), мм: ..... 51 x 592 x 522 мм  
 Размеры прибора в упаковке (ВxШxГ): ..... 126 x 753 x 603 мм  
 Вес нетто: ..... 10.4 кг  
 Вес брутто: ..... 12.6 кг



№ 50, ИНДУКЦИОННАЯ ВАРОЧНАЯ ПАНЕЛЬ, 60  
СМ, ЧЕРНЫЙ, ВСТРАИВАНИЕ В НАКЛАДКУ НА  
СТОЛЕШНИЦУ, БЕЗ РАМЫ  
Т36FB40X0

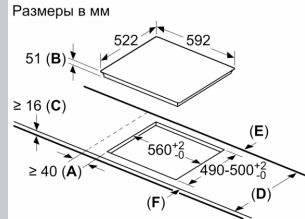
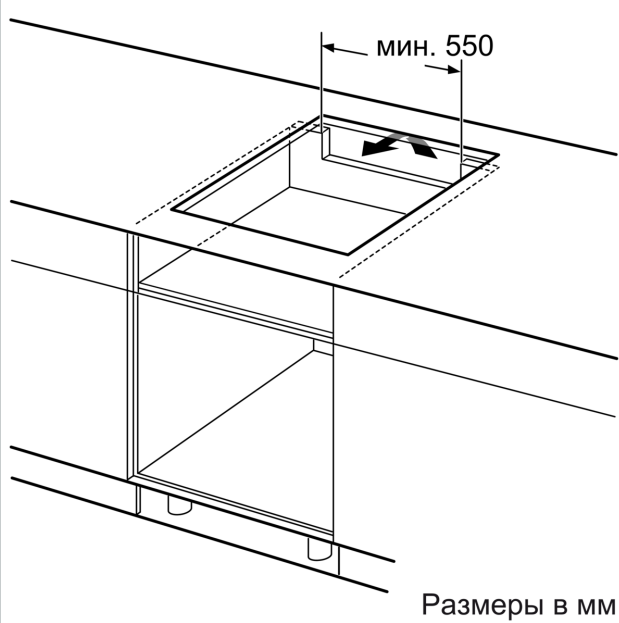

**A:** Минимальное расстояние от выреза для варочной панели до стены.  
**B:** Глубина встраивания  
**C:** Зазор между поверхностью столешницы и верхней частью передней стороны духового шкафа должен составлять 30 мм. См. требования по размещению духового шкафа.

Столешница, на которую устанавливается варочная панель, должна выдерживать нагрузку прибл. 60 кг; при необходимости следует использовать подходящие опорные конструкции.

D	E	F
585-600	50	$\geq 35$
> 600	$\geq 50$	$\geq 50$

