

## Serie | 2, Встраиваемая посудомоечная машина, 45 см SPV25CX10R



- **Многократная защита от воды:** для оптимальной защиты от затопления.
- Инновационная технология ActiveWater оптимального использования воды для максимальной эффективности мытья посуды.
- Тихий, эффективный и долговечный. Бесщёточный мотор нового поколения EcoSilence Drive™.
- **Гарантия качества Bosch:** на все посудомоечные машины 10 лет гарантии от сквозной коррозии.
- Специальный контейнер DosageAssist предназначен для своевременного и правильного растворения таблетированных средств во время цикла мытья.

### Технические особенности

Встраиваемый/ свободностоящий:	Встроенный
Кол-во комплектов посуды:	9
Съемная рабочая поверхность:	Нет
Декоративные рамы/ поверхности:	Нет
Нет возможности доукомплектовать декоративными рамами	
Цвет панели:	Black
Частота (Гц):	50; 60
Длина сетевого кабеля (см):	175
Тип штепсельной вилки:	Вилка с заземлением
Длина подводящего шланга (см):	150
Длина отводящего шланга (см):	205
Высота с рабочей поверхностью (мм):	0
Высота без рабочей поверхности (мм):	815
Максимальная регулируемая высота (мм):	60
Размеры прибора (мм):	815 x 448 x 550
Размеры прибора в упаковке (мм) (ВxШxГ):	880 x 670 x 510
Вес нетто (кг):	25,220
Вес брутто (кг):	27,0
Напряжение (В):	220-240
Мощность подключения (Вт):	2400
Предохранители (А):	10
Проточный водонагреватель:	Да
Параметры потребления воды (л):	11,5
Потребление энергии (кВтч):	0,95
Длительность программы сравнения (мин):	180

### Специальные принадлежности

SGZ1010 : Удлинение шлангов AquaStop



## **Serie | 2, Встраиваемая посудомоечная машина, 45 см SPV25CX10R**

---

### **Общая информация**

### **Техническая информация**

### **Комфорт и Безопасность**

- Многоступенчатая защита от протечек включает в себя шланги повышенной прочности и датчик протечки в посудомоечной машине

### **Техническая информация**

**Serie | 2, Встраиваемая посудомоечная  
машина, 45 см  
SPV25CX10R**

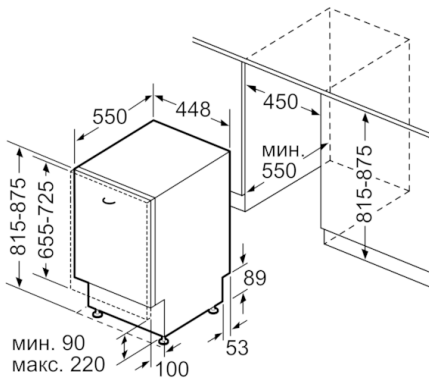

Размеры в мм