

iQ100, Электрическая варочная панель, 60 см, Черный, Встраивание внакладку на столешницу, с рамой ET645FEN1E

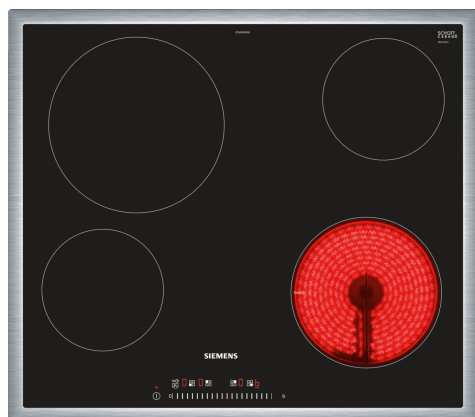

- HZ32WA00 :
- HZ390090 :
- HZ392617 Защитный кожух 60см Touch
- HZ95E030 Сет из 2-х кастрюль и сковороды

Обозначение модели/ассортиментная группа: ... Керамические зоны нагрева

Тип: Встраиваемый
 Тип: электрический
 Количество конфорок для одновременного использования: 4
 Размер ниши для встраивания: 48 x 560-560 x 490-500 мм
 Ширина: 583 мм
 Размеры (мм): 48 x 583 x 513 мм
 Размеры прибора в упаковке (ВxШxГ): 100 x 750 x 590 мм
 Вес нетто: 7.4 кг
 Вес брутто: 8.2 кг
 Индикатор остаточного тепла: Отдельный
 Расположение панели управления: Спереди
 Осн. материал поверхности: Стеклокерамика
 Цвет верхней поверхности: Черный, нержавеющая сталь
 Цвет рам: нержавеющая сталь
 Sealed Burners: Не
 Быстрый разогрев: Передний правый
 Мощность конфорки (кВт): 1.2 кВт
 Мощность 3 конфорки (кВт): 2.2 кВт
 Мощность 5 конфорки (кВт): 1.2 кВт
 Мощность подключения: 6900 Вт
 Напряжение: 220-240 В
 Частота: 60; 50 Гц
 Тип: электрический
 Тип штепсельной вилки: без вилки (подключение к электросети осуществляется электриком)
 Размеры прибора (В x Ш x Г) дюймы: x x
 Размеры прибора в упаковке: 3.93 x 23.22 x 29.52
 вес нетто: 16.000 lbs
 Вес брутто: 18.000 lbs
 Количество конфорок для одновременного использования: 4
 Размер ниши для встраивания: 48 x 560-560 x 490-500 мм
 Размеры (мм): 48 x 583 x 513 мм
 Размеры прибора в упаковке (ВxШxГ): 100 x 750 x 590 мм
 Вес нетто: 7.4 кг
 Вес брутто: 8.2 кг



**iQ100, Электрическая варочная панель, 60 см, Черный,
Встраивание внакладку на столешницу, с рамой
ET645FEN1E**

Размеры в мм

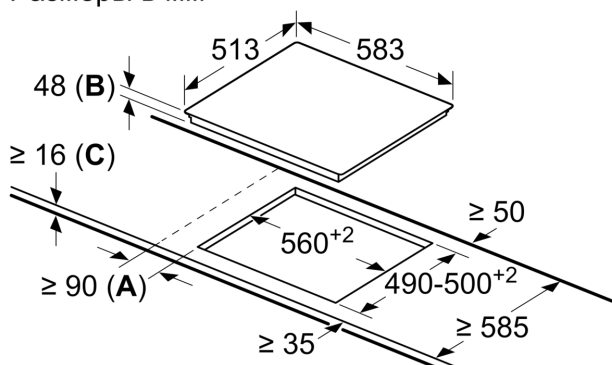

- A:** Минимальное расстояние между вырезом под панель и стенкой
B: Высота встраиваемой части
C: Со встроенным духовым шкафом под сплошной столешницей мин. 20 и больше; см. требования к пространству для духового шкафа.