

**Serie | 2, Combină frigorifică
încorporabilă, 177.2 x 54.1 cm, sliding
hinge
KIV38X20**



Accesorii incluse

- 1 x vas pentru unt
- 1 x suport pentru ouă
- 1 x tavă pentru cuburi gheață



**Combină frigorifică cu sertar pentru
legume/fructe și compartiment pentru
alimente de mici dimensiuni.**

- **Illuminare LED:** pentru o mai bună a vizualizare a alimentelor.
- **Sertare organizate în congelator:** creare spațiu de depozitare suplimentar pe 3 nivele

Date tehnice

Clasa de eficiență energetică: G
Consumul mediu anual de energie în kWh/a: 341 kWh/an
Suma volumului compartimentelor pentru alimente congelate :
64 l
Suma volumului compartimentelor pentru alimente necongelate:
217 l
Emisiile acustice în aer: 40 dB(A) re 1 pW
Clasa emisiilor acustice în aer: C
Forma constructiva: incorporat
Accesoriu panou decor: Nu este posibil
Latime produs: 541 mm
Adancime produs: 545 mm
Dimensiuni nisa (lxLxA): 1775.0 x 562.0 x 550 mm
Greutate netă: 57,754 kg
Putere instalata: 90 W
Amperaj: 10 A
Deschidere usa: Dreapta, Reversibila
Tensiune: 220-240 V
Frecventa: 50 Hz
Certificate de autorizare: CE, VDE
Lungime cablu de alimentare: 230 cm
Durata pastrare alimente in cazul unei pene de curent (h): 7 h
Numar de compresoare: 1
Numar circuite frigorifice independente: 1
Frigider cu ventilator interior: Nu
Balamale reversibile: Da
Numar rafturi reglabile - Frigider: 4
Rafturi pentru sticle: Da
Sistem NoFrost (fara gheata): Nu
Tip de instalare: Complet integrabil
Tip balamale: Ușă glisantă



4 242002 636573

**Serie | 2, Combină frigorifică încorporabilă,
177.2 x 54.1 cm, sliding hinge
KIV38X20**

**Combină frigorifică cu sertar pentru legume/
fructe și compartiment pentru alimente de
mici dimensiuni.**

DETALII GENERALE:

- Clasa de eficiență energetică: A+ pe o scară a clasei de eficiență energetică de la A+++ la D.
- Consum de energie: 275 kWh/an
- Capacitate totală netă: 276 l
- Capacitate neta frigider: 217 l
- Capacitate netă congelator: 59 l, *(***)
- Control mecanic al temperaturii

CONFORT ȘI SIGURANȚĂ:

- 5 suporturi mari pe ușă
- Curățare ușoară a interiorului
- Iluminare LED

DETALII COMPARTIMENT FRIGIDER

- Dezghețare automată a frigiderului
- 5 rafturi din sticlă securizată, dintre care 4 reglabile pe înălțime
- Suport pentru sticle
- 1 sertar MultiBox - păstrarea fructelor și legumelor în condiții optime datorită bazei ondulate.

DETALII COMPARTIMENT CONGELATOR

- 3 sertare transparente pentru produse congelate
- Capacitate de congelare: 3 kg în 24 ore

DETALII TEHNICE:

- Clasa climatică ST
- Autonomie (fără curent): 13 h
- 1 compresor, 1 circuit de răcire
- Nivel de zgomot: 40 dB(A) re 1 pW
- Ușă cu deschidere spre dreapta, reversibilă
- Dimensiune nișă (Î x L x A): 177.5 cm x 56.2 cm x 55 cm
- Dimensiuni (Î x L x A): 177 x 54 x 55 cm

ACCESORII:

- 1 x vas pentru unt, 1 x suport pentru ouă, 1 x tavă pentru cuburi gheață

**Serie | 2, Combină frigorifică încorporabilă,
177.2 x 54.1 cm, sliding hinge
KIV38X20**

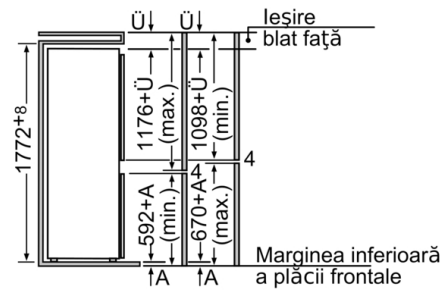
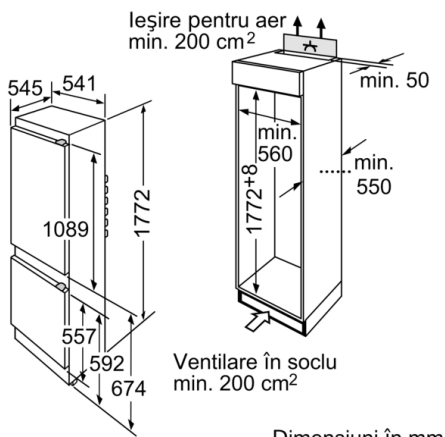

Dimensiunile indicate ale ușii mobilei sunt valabile pentru un interstițiu la ușă de 4mm. În cazul unei alte lățimi a interstițiului (max. 14 mm), este necesar ca dimensiunile să fie adaptate corespunzător.