

Seria 4, Combină frigorifică independentă, 203 x 70 cm, Oțel inoxidabil Anti-Amprentă negru KGN49OXB



Reducerea conștientă a emisiilor de CO² fără compromisuri: combină frigorifică cu clasa de eficiență energetică B, produsă din materiale cu emisii reduse de CO², VitaFresh XXL <0°C> și No Frost.

- **Green Collection:** Amprenta redusă de CO₂ datorită oțelului și materialelor plastice bio cu emisii reduse de CO₂.
- **VitaFresh XXL<0°C>:** păstrează alimentele proaspete pentru mai mult timp în sertarele generoase cu temperatură controlată.
- **Total No Frost:** nu mai trebuie să dezgheți niciodată congelatorul. Fără picături de apă pe peretele posterior.
- **Perete posterior lucios, cu Multi Airflow:** aerul proaspăt circulă uniform pentru a menține temperaturi constante.
- **PerfectFit:** poziționează frigiderul chiar lângă perete sau într-o nișă.

Date tehnice

Clasa de eficiență energetică (Regulament (UE) 2017/1369): B
 Consumul mediu anual de energie în kWh/a: 142 kWh/an
 Suma volumului compartimentelor pentru alimente congelate : 129 l
 Suma volumului compartimentelor pentru alimente necongelate: 311 l
 Emisiile acustice în aer: 35 dB(A) re 1pW
 Clasa emisiilor acustice în aer: B
 Tip constructiv: Independent
 Opțiuni panou decor: Nu este posibil
 Înălțime: 2030 mm
 Lățime produs: 700 mm
 Adâncime produs: 667 mm
 Greutate netă: 95.0 kg
 Cod EAN: 4242005378067
 Amperaj: 10 A
 Deschidere ușă (poziție balamale): Inversabil la dreapta
 Tensiune: 220-240 V
 Frecvență: 50 Hz
 Lungime cablu de alimentare: 226 cm
 Numar de compresoare: 1
 Numar circuite frigorifice independente: 2
 Frigider cu ventilator interior: Nu
 Balamale reversibile: Da
 Număr rafturi reglabile - Frigider: 3
 Rafturi pentru sticle: Da
 Sistem NoFrost (fara gheata): Fridge and freezer
 Tip de instalare: Independent(ă)



Seria 4, Combină frigorifică independentă, 203 x 70 cm, Oțel inoxidabil Anti-Amprentă negru KGN49OXB

Reducerea conștientă a emisiilor de CO² fără compromisuri: combină frigorifică cu clasa de eficiență energetică B, produsă din materiale cu emisii reduse de CO², VitaFresh XXL <0°C> și No Frost.

- Uși oțel inoxidabil Anti-Amprentă negru
- Total No Frost - fără dezghețare și fără apa pe peretele din spate al frigiderului

PERFORMANȚĂ ȘI CONSUM:

- Clasa de eficiență energetică: B
- Volum total : 440 l
- Consum energie/an: 142 kWh/an
- Nivel de zgomot : 35 dB
- Funcție de Super -Congelare

DESIGN

- Uși culoare oțel inoxidabil Anti-Amprentă negru, pereți laterali de culoare antracit
- Mâner vertical
- Spate interior frigider alb cu sistem MultiAirflow
- Iluminare LED cu SoftStart în frigider

CONFORT ȘI SIGURANȚĂ:

- Total No Frost - fără dezghețare și fără apa pe peretele din spate al frigiderului
- Tehnologie Compresor Inverter
- Reglare electronică a temperaturii, afișaj exterior (LED-uri)
- 1 compresor, 2 circuite de răcire
- Funcție de super-răcire: dezactivare automată
- Sistem activ de avertizare acustică și optică la deschiderea ușii
- Semnal optic și sonor de avertizare la creșterea temperaturii în congelator

DETALII COMPARTIMENT FRIGIDER

- Volum Net Frigider : 311 l
- Sistem Multi Airflow
- 5 rafturi de sticlă securizată, dintre care 3 buc. reglabile pe înălțime
- 1 suport mare pe ușă, 3 suporturi mici pe ușă
- Suport pentru sticle

SISTEM DE PROSPEȚIME:

- 1 sertar VitaFresh 0 °C - peștele și carnea își mențin prospețimea pe o perioadă mai îndelungată
- 1 sertar VitaFresh cu regulator de umiditate - păstrează fructele și legumele proaspete pe o perioadă mai îndelungată

DETALII COMPARTIMENT CONGELATOR

- Volum Net Congelator: 129 l
- Capacitate congelare 24h : 11.5 kg
- Autonomie (fără curent) : 21 h
- 3 sertare transparente pentru produse congelate

DIMENSIUNI:

- Dimensiuni (Î x L x A): 203 cm x 70 cm x 66.7 cm

DETALII TEHNICE:

- Ușă cu deschidere spre dreapta, reversibilă
- Picioare frontale reglabile și picioare posterioare cu role
- Lungime cablu: 226 cm
- Clasa climatică: SN-T
- Conexiune electrică: 220 - 240 V

ACCESORII:

- 1 x tavă pentru cuburi gheață

MENTIUNI SUPLIMENTARE:

- Bazat pe rezultatele testului standard de 24 ore. Consumul real depinde de modul de utilizare și amplasarea aparatului.

Seria 4, Combină frigorifică independentă, 203 x 70 cm, Oțel inoxidabil Anti-Amprentă negru KGN49OXB

Dimensiuni în mm

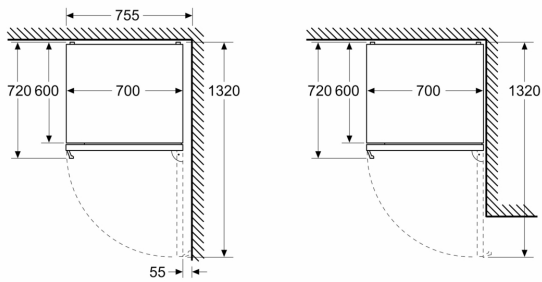

Dimensiuni în mm

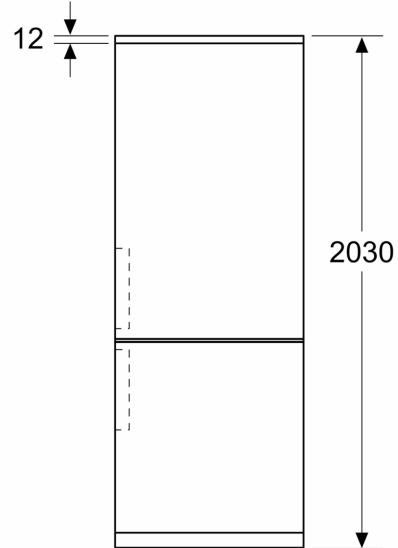

Dimensiuni în mm

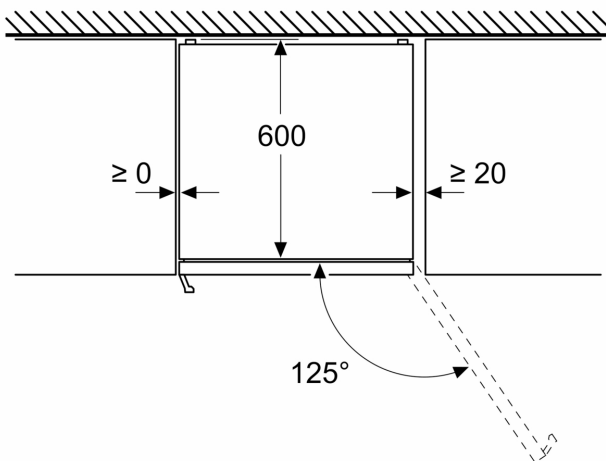

Dimensiuni în mm

