

**Seria 6, Side by Side American, 178.7 x 90.8 cm, Oțel inoxidabil  
Anti-Amprentă  
KAD93VIFP**



**Combină frigorifică Side by Side cu control electronic: design modern și confort în utilizare.**

- **Dimensiuni XXL:** mai mult spațiu pentru alimentele tale.
- **Illuminare LED:** pentru o mai bună vizualizare a alimentelor.
- **VarioZone:** mai multă flexibilitate în depozitarea alimentelor datorită rafturilor și sertarelor din sticlă cu utilizare versatilă din compartimentul congelatorului.
- **Tehnologia cu inverter inteligent asigură un control stabil al temperaturii și o performanță eficientă.**
- **Dispenser de apă și gheață:** distribuie apă rece și cuburi de gheață la o atingere de buton.

Clasa de eficiență energetică:	..... F
Consumul mediu anual de energie în kWh/a:	..... 404 kWh/an
Suma volumului compartimentelor pentru alimente congelate :	191 l
Suma volumului compartimentelor pentru alimente necongelate:	371 l
Emisiile acustice în aer:	..... 42 dB(A) re 1 pW
Clasa emisiilor acustice în aer:	..... D
Tip constructiv:	..... Independent
Opțiuni panou decor:	..... Nu este posibil
Înălțime:	..... 1787 mm
Lățime produs:	..... 908 mm
Adâncime produs:	..... 707 mm
Greutate netă:	..... 113.2 kg
Putere de conectare nominală:	..... 240 W
Amperaj:	..... 10 A
Deschidere ușă (poziție balamale):	..... Stânga + Dreapta
Tensiune:	..... 220-240 V
Frecvență:	..... 50 Hz
Lungime cablu de alimentare:	..... 170.0 cm
Numar de compresoare:	..... 1
Numar circuite frigorifice independente:	..... 1
Frigider cu ventilator interior:	..... Nu
Balamale reversibile:	..... Nu
Număr rafturi reglabile - Frigider:	..... 0
Rafturi pentru sticle:	..... Nu
Cod EAN:	..... 4242005192205
Marca:	..... Bosch
Cod comercial:	..... KAD93VIFP
Tip de instalare:	..... Nu se aplică
Accesorii incluse:	..... 1 x furtun de conectare, 1 x suport pentru ouă



## **Seria 6, Side by Side American, 178.7 x 90.8 cm, Oțel inoxidabil Anti-Amprentă KAD93VIFP**

**Combină frigorifică Side by Side cu control electronic: design modern și confort în utilizare.**

### **PERFORMANȚĂ ȘI CONSUM:**

- Clasa de eficiență energetică: F
- Volum total : 562 l
- Volum Net Frigider : 371 l
- Volum Net Congelator: 191 l
- Capacitate congelare 24h : 11 kg
- Consum energie/an: 404 kWh/an
- Clasa climatică: SN-T
- Nivel de zgomot : 42 dB

### **DESIGN**

- Uși Inox-easyclean, pereți laterali de culoare Gri
- Mâner vertical, aluminiu
- Iluminare LED

### **CONFORT ȘI SIGURANȚĂ:**

- Dispenser pentru apă rece, Gheață sfărâmată, Cuburi gheață, Filtru de apă, Protecție împotriva accesului copiilor, Întrerupător ON / OFF, Iluminare cu LED, Afișaj LED
- NoFrost
- TouchControl electronic integrat în ușă cu afișaj digital - totul sub control dintr-o privire!
- Control independent al temperaturii pentru frigider și congelator
- Funcție de super-răcire: dezactivare automată
- Funcție de super-congelare cu deconectare automată
- Sistem activ de avertizare acustică și optică la deschiderea ușii

### **DOZATOR PENTRU APĂ ȘI GHEAȚĂ**

- Dozator iluminat pentru apă potabilă, cuburi de gheață sau gheață sfărâmată
- Preparare automată a cuburilor de gheață
- Filtru de apă

### **DETALII COMPARTIMENT FRIGIDER**

- Sistem Multi Airflow
- Dezghețare automată a frigiderului
- 5 rafturi de sticlă securizată, dintre care 0 buc. reglabile pe înălțime
- 3 suporturi mari pe ușă

### **SISTEM DE PROSPEȚIME:**

- 2 sertare de legume și fructe din care 1 MultiBox pe șine - pentru păstrarea în condiții optime a fructelor și legumelor

### **DETALII COMPARTIMENT CONGELATOR**

- Funcție de Super -Congelare
- 2 sertare transparente pentru produse congelate
- 3 suporturi pe ușă în congelator

### **DETALII TEHNICE:**

- Calendar pentru alimentele congelate

- 4 role, aparat ajustabil pe înălțime

### **DIMENSIUNI:**

- Dimensiuni (Î x L x A): 178.7 cm x 90.8 cm x 70.7 cm
- Putere conectată 240 W : 240
- Conexiune electrică: 220 - 240 V

### **ACCESORII:**

- Accessories: 1 x furtun de conectare

### **MENTIUNI SUPLIMENTARE:**

- Bazat pe rezultatele testului standard de 24 ore. Consumul real depinde de modul de utilizare și amplasarea aparatului.

**Seria 6, Side by Side American, 178.7  
x 90.8 cm, Oțel inoxidabil  
Anti-Amprentă  
KAD93VIFP**

Dimensiuni în mm

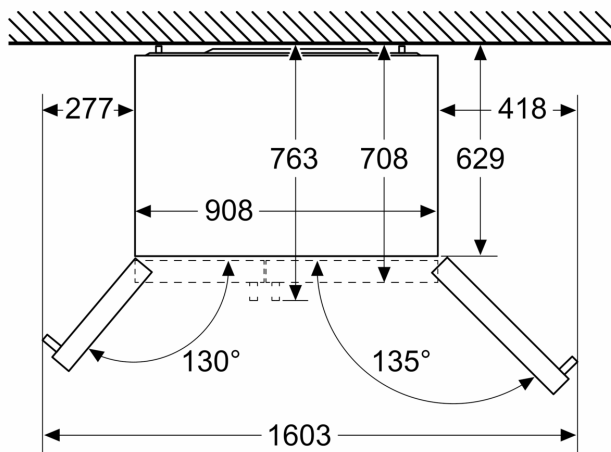

Dimensiuni în mm

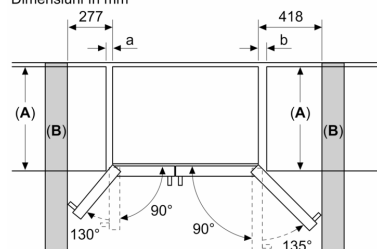

A	a	b
≤ 600	50	50
600 < A ≤ 650	50	50
650 < A ≤ 700	53	96
> 700	277	418

**A:** Adâncimea plăcii corpului de mobilier sau blatului de lucru  
**B:** Perete  
Sertarele pot fi trase în afară cu ușa deschisă la 90°

Sertarele pot fi extrase complet cu ușa deschisă complet

Dimensiuni în mm

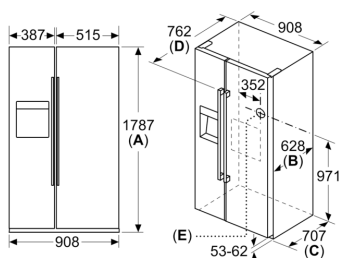

Specificații

<b>A</b>	Partea frontală este reglabilă de la 1783 până la 1792
<b>B</b>	Adâncime dulap
<b>C</b>	Adâncime cu ușă fără mâner
<b>D</b>	Adâncime cu ușă cu mâner
<b>E</b>	Racordul de apă la aparat