

**Serie | 6, Congelator încorporabil,
71.2 x 55.8 cm
GIV11AF30**



Congelator în clasa A++ și 3 sertare de congelare transparente: eficient și spațios.

- **Super-congelare automată:** optimă pentru congelarea rapidă a alimentelor.
- **Tehnologie LowFrost:** mai puțină gheață în congelator, întreținere ușoară și consum redus de energie.
- **FreshSense:** monitorizează constant temperatura din frigider și congelator
- Combinație de frigider și congelator încorporate suficient pentru toate alimentele proaspete

Date tehnice

Termometru - Congelator :	Nu
Iluminare :	Nu
Categorie produs :	Congelator
Forma constructiva :	incorporat
Accesoriu panou decor :	Nu este posibil
Sistem NoFrost (fara gheata) :	Nu
Inaltime produs (mm) :	712
Latime produs (mm) :	558
Adancime produs (mm) :	545
Dimensiuni aparat ambalat (mm) :	790 x 640 x 620
Greutate netă (kg) :	36,134
Greutate brută (kg) :	38,5
Putere instalata (W) :	90
Amperaj (A) :	10
Frecventa (Hz) :	50
Certificate de autorizare :	CE, Morocco, VDE
Lungime cablu de alimentare (cm) :	230
Deschidere usa :	Dreapta, Reversibila
Durata pastrare alimente in cazul unei pene de curent (h) :	21
Tip dezghetare :	manuala
Semnal de avertizare in caz de functionare defectuoasa :	vizual si acustic
Blocare usa :	Nu
Numarul de sertare/cosuri (buc) :	3
Numar compartimente de congelare cu clapeta de acces :	0
Cod EAN :	4242002923819
Marca :	Bosch
Cod comercial :	GIV11AF30
Categorie produs :	Congelator
Consum anual de energie (kWh/annum) - NOU (2010/30/EC) :	144,00
Capacitate neta congelator (l) - NOU (2010/30/EC) :	72
Capacitate de congelare (kg/24h) - NOU (2010/30/EC) :	8
Clasa climatica :	SN-T
Nivel de zgomot (dB) :	36
Tip de instalare :	Complet integrabil



4 242002 923819

Serie | 6, Congelator încorporabil, 71.2 x 55.8 cm GIV11AF30

Congelator în clasa A++ și 3 sertare de congelare transparente: eficient și spațios.

PERFORMANȚĂ ȘI CONSUM:

- Clasa de eficiență energetică: A++ pe o scară a clasei de eficiență energetică de la A+++ la D.
- Consum de energie: 144 kWh/an
- Capacitate totală netă: 72 l
- Capacitate netă congelator: 72 l, *(***)
- Nivel de zgomot: 36 dB(A) re 1 pW

DESIGN

- Ușă cu deschidere spre dreapta, reversibilă
- Balamale plate

CONFORT ȘI SIGURANȚĂ:

- Sistem Low Frost - tehnologie pentru mai puțină gheață în congelator
- Reglare electronică a temperaturii cu afișaj LED
- Alarmă sonoră, Sistem de avertizare optică la creșterea temperaturii

CONGELATOR:

- 3 sertare transparente pentru produse congelate
- Capacitate de congelare: 8 kg în 24 ore

DETALII TEHNICE:

- Structură modulară: se poate combina cu frigider sau combină frigorifică încorporabilă
- Autonomie (fără curent): 21 h
- Clasa climatică SN-T
- Putere conectată: 90 W
- Picioare frontale reglabile și picioare posterioare cu role

DIMENSIUNI:

- Dimensiuni (Î x L x A): 71 x 56 x 55 cm
- Dimensiune nișă (Î x L x A): 72 cm x 56 cm x 55 cm

ACCESORII:

- 1 x acumulator pentru răcire
- 1 x tava cuburi gheață

ACCESORII OPȚIONALE:

- KFZ10AX0, KUZ20SX0 : accesoriu pentru conectarea aparatelor Wi-Fi Ready pentru monitorizarea și controlul acestora prin intermediul aplicației Home Connect

Serie | 6, Congelator încorporabil, 71.2 x 55.8 cm
GIV11AF30

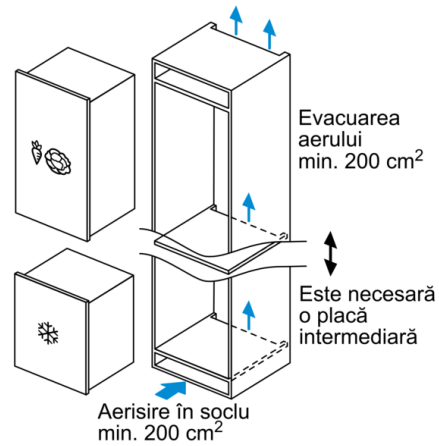
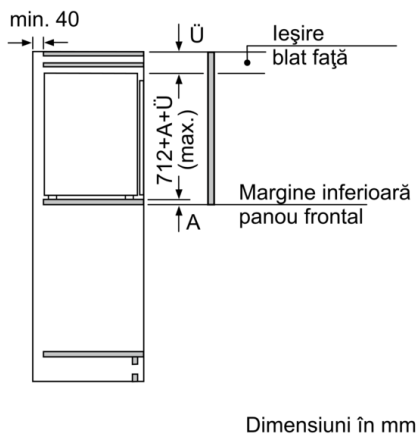
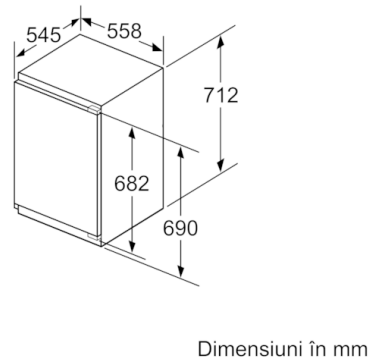
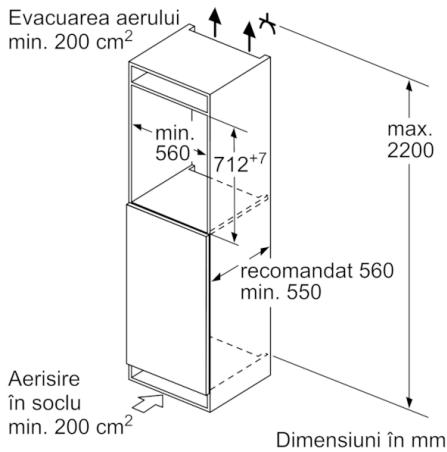

Dimensiuni în mm
 Deschidere recomandată pentru balama plată

F	R	X
16-19	0-3	2,5
20	0-1	3
	2-3	2,5
21	0-1	3
	2-3	2,5
22	0	4
	1	3,5
	2-3	3

Trebuie respectată deschiderea recomandată în tabel pentru a se asigura o deschidere fără coliziuni a ușii aparatului și pentru a se preveni deteriorarea mobilierului din bucătărie.