

**Serie | 4, Máquina de Secar Roupa,
Bomba de Calor, 8 kg
WTH85200ES**



A++



Secador de bomba de calor com eficiência energética A++.

- Classe de eficiência energética A++. Consumo de energia extremamente baixo.
- **Sistema SensitiveDrying:** secagem homogênea e delicada graças à exclusiva estrutura do tambor.
- Extremamente silenciosa, apenas 65 dB.
- **Certificado ECARF:** Máquina de secar desenvolvida para cuidar de pessoas que sofrem de alergias.
- **Filtro EasyClean:** limpeza fácil do filtro do condensador.

Technical data

Tipo de construção :	Livre instalação
Tampo amovível :	Não
De que lado está montada a porta? :	Direita
Comprimento do cabo de alimentação eléctrica (cm) :	145,0
Altura sem tampo (mm) :	842
Dimensões do produto (mm) :	842 x 598 x 599
Peso líquido (kg) :	49,412
Gás fluorado com efeito estufa :	Sim
Tipo de agente de frio :	R134a
Dispositivo hermeticamente fechado :	Sim
Quantidade de gases fluorados (kg) :	0,330
A quantidade expressa em equivalente de CO2 (t) :	0,472
Código EAN :	4242002977614
Classificação da ligação (W) :	600
Corrente (A) :	10
Voltagem (V) :	220-240
Frequência (Hz) :	50
Certificados de aprovação :	CE, Eurasian, VDE
Capacidade algodão (kg) - NOVO (2010/30/EC) :	8,0
Programa algodão padrão :	Seco para armário
Classe de Eficiência Energética - (2010/30/EC) :	A++
Consumo de energia secador eléctrico, plena carga - NOVO (2010/30/EC) :	1,90
Tempo de programa padrão de algodão em plena carga (min) :	203
Consumo de energia secador eléctrico, carga parcial - NOVO (2010/30/EC) (kWh) :	1,12
Tempo de programa padrão de algodão em carga parcial (min) :	122
Consumo de energia anual ponderado, secador eléctrico - NOVO (2010/30/EC) (kWh) :	236,0
Programa de tempo ponderado (min) :	157
Agente de condensação eficiência plena carga (%) :	87
Agente de condensação eficiência carga parcial (%) :	88
Condensação eficiência ponderada (%) :	88

Acessórios opcionais

WTZ1110 : LIG.AO ESGOTO Pª SEC. COND.



Serie | 4, Máquina de Secar Roupa, Bomba de Calor, 8 kg WTH85200ES

Informação Técnica:

- Medidas AxLxP (cm): 84.2 x 59.8 x 59.9
- Pode ser colocado sob bancadas com 85 cm de altura

Secador de bomba de calor com eficiência energética A++.

Potência / Consumo

- Capacidade de carga: 8 kg
- Classe de eficiência energética: A++
- Consumo de energia anual: 236. 0 kWh
- Consumo de energia do programa algodão com carga completa 1.9 kWh e com carga parcial 1.12 kWh
- Consumo de energia no modo desligado 0.1 W e no modo ligado 0.5 W.
- Duração do modo "ligado": NO_FEATURE
- Duração do programa de algodão com carga completa 203 min e carga parcial 122 min
- Classe de eficiência de condensação: B
- Média da eficiência de condensação de 87 % no programa normal de algodão com carga completa e de 88 % e com carga parcial.
- Eficiência ponderada da condensação no programa de algodão com carga completa e parcial: 88 %
- Potência sonora na fase de secagem: 65 dB(A) re 1pW

Programas Especiais

- Programas Especiais: Acabamento para Lãs, mix, toalhas, programa temporizado quente, programa temporizado frio, roupa desportiva, plumas/penas, programa super 40 min., blusas/camisas

Opções:

- Fase anti-rugas no final do programa (120 min)
- Teclas TouchControl: início/pausa, delicado, engomar fácil, duração do programa, fim diferido até 24 h 24 h

Conforto / Segurança:

- Condensador com filtro anti-cotão para o condensador
- Sistema de secagem Duo-Tronic
- Controlo electrónico
- Display de LED's para indicação do tempo restante e fim diferido até 24 h , estado do programa, funções opcionais
- Sensitive Drying System: aço galvanizado tambor de grande volume com superfície elíptica e pás assimétricas
- Laterais com design anti-vibração: maior estabilidade e silêncio
- Indicador de limpeza de filtro
- Indicador de limpeza de filtro
- Bloqueio de segurança contra utilização indevida
- Batente da porta: À direita
- Gancho de fecho de porta em metal

**Serie | 4, Máquina de Secar Roupa, Bomba de Calor, 8 kg
WTH85200ES**



Medidas em mm

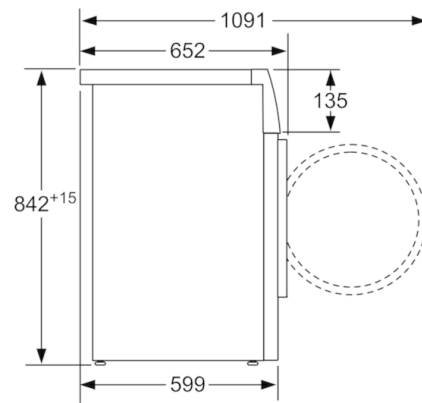

Medidas em mm