

**Serie 4, Máquina de Lavar Louça
Totalmente Integrável, 60 cm
SMV4HVX33E**



Máquina de lavar louça com cestos flexíveis e controlo remoto através da app Home Connect.

- Bosch, marca Número #1 em máquinas de lavar louça no mundo.**
- Função Extra Secagem: proporciona uma secagem extra para resultados perfeitos.
- Gaveta Vario: a solução ideal para a lavar de talheres e pequenos utensílios de cozinha.
- Sistema Rackmatic: cesto superior regulável em altura em 3 posições diferentes, mesmo totalmente carregado.
- Programa silencioso: perfeito para funcionamento noturno.

- SGZ0BI02 Acessórios máquinas lavar louça
 SGZ0IC00 :
 SGZ1010 EXTENSÃO AQUA-STOP
 SGZ8BI00 :
 SMZ1051EU :
 SMZ2014 Acessórios máquinas lavar louça
 SMZ2056 Acessórios máquinas lavar louça
 SMZ5000 Acessórios máquinas lavar louça
 SMZ5003 Acessórios máquinas lavar louça
 SMZ5100 Cesto de Talheres
 SMZ5300 Suporte para 4 copos de vinho

Classe de eficiência energética: D
 Consumo de energia para 100 ciclos do programa Eco: 84 kWh
 Número máximo de serviços de louça: 13
 O consumo de água do programa eco em litros por ciclo: 9.5 l
 Duração do programa: 5:20 h
 Emissão de ruído aéreo: 46 dB(A) re 1pW
 Classe de emissão de ruído aéreo: C
 Tipo de construção: Encastre
 Altura sem tempo: 0 mm
 Dimensões do produto: 815 x 598 x 550 mm
 Medidas do nicho para instalação (AxLxP): .. 815-875 x 600 x 550 mm
 Profundidade com porta aberta a 90 graus: 1150 mm
 Pés ajustáveis: Sim - apenas a partir da frente
 Ajuste máximo dos pés: 60 mm
 Plinto ajustável: Tanto horizontal como vertical
 Peso líquido: 34.9 kg
 Peso bruto: 37.0 kg
 Potência da ligação: 2400 W
 Protetor de fusível: 10 A
 Voltagem: 220-240 V
 Frequência: 50; 60 Hz
 Comprimento do cabo de ligação: 175.0 cm
 Tipo de ficha: Ficha Schuko/Gardy c/ terra
 Comprimento da mangueira de entrada: 165 cm
 Comprimento da mangueira de saída: 190 cm
 Código EAN: 4242005175857
 Tipo de instalação: Integrável



Serie 4, Máquina de Lavar Louça Totalmente Integrável, 60 cm SMV4HVX33E

Máquina de lavar louça com cestos flexíveis e controlo remoto através da app Home Connect.

MEDIDAS

- (AxLxP): 81.5 x 59.8 x 55 cm

¹ Escala de Classes de Eficiência Energética de A a G

² Consumo de energia em kWh para 100 ciclos (no programa Eco 50 °C)

³ Consumo de água em litros por ciclo (no programa Eco 50 °C)

⁴ Duração do Programa Eco 50 °C

ETIQUETA DE EFICIÊNCIA ENERGÉTICA

- Classe de Eficiência Energética¹: D
- Energia² / Água³: 84 kWh / 9.5 litros
- Capacidade: 13 talheres
- Duração do programa⁴ 5:20 (h:min)
- Nível de ruído: 46 dB(A) re 1 pW
- Classe de Eficiência de Ruído: C

CARACTERÍSTICAS DESTAQUE

- Nível de ruído (programa silêncio): 44(A) re 1 pW
- Home Connect para controlo remoto

PROGRAMAS / FUNÇÕES

- 6 Programas: Eco 50 °C, Auto 45-65 °C, Intensivo 70 °C, 1 hora 65 °C, Silence 50 °C, Favorito
- Programa Favorito
- 4 Funções Especiais: Home Connect - Controlo remoto via Wi-Fi, ExtraDry, Half Load, SpeedPerfect+
- Programa de manutenção para limpeza da cuba
- Silence on demand (via app)

TECNOLOGIA E SENSORES

- Permutador térmico.
- AquaSensor
- Assistente de dosagem
- Motor EcoSilence Drive
- Identificação automática do tipo de detergente
- Sistema de filtragem com autolimpeza, tripartido
- Cubo em Inox/Polinox

SISTEMA DE CESTOS

- Sistema de cestos VarioFlex
- Gaveta Vario
- Rodas de fácil deslize no cesto inferior
- Cesto inferior com travão para evitar descarrilamento
- Cesto superior regulável em altura com RackMatic
- Suportes rebatíveis no cesto superior /2x)
- Suportes rebatíveis para pratos no cesto inferior (4x)

FUNCIONAMENTO / MANUSEAMENTO

- Comando TouchControl de acesso superior
- InfoLight, projeção de luz para o solo a indicar funcionamento do aparelho, vermelho
- Indicador de tempo restante
- Programação diferida até 24 horas

SEGURANÇA E ACESSÓRIOS

- AquaStop com garantia vitalícia contra danos provocados por eventuais fugas de água
- Sistema GlassProtect
- Protecção contra vapores

Serie 4, Máquina de Lavar Loiça
Totalmente Integrável, 60 cm
SMV4HVX33E

medidas em mm



⌚ tomada
 () valores com o conjunto de prolongamento

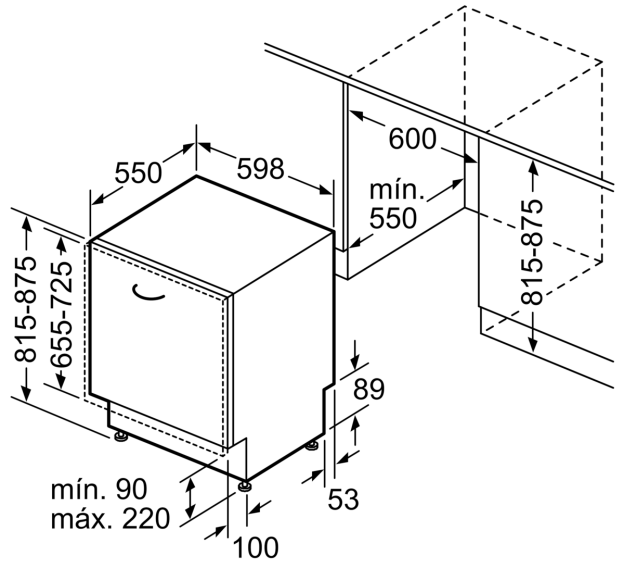

Medidas em mm