

**Serie | 6, Máquina de Lavar Loiça de
Encastrar Modular, 60 cm, Inox
SCE52M65EU**



**ActiveWater Smart de integrar com 60 cm
de altura: uma máquina à sua medida.**

- **Toda a informação de que necessita é indicada no visor:** tempo restante, ajustes básicos...
- **AquaStop:** Sistema anti-fugas com garantia vitalícia contra danos provocados por fugas de água.
- **Tecnologia ActiveWater:** Menos água, menos energia, melhor performance.
- **EcoSilenceDrive™:** Potente, duradouro, silencioso e eficiente.
- **10 anos de garantia anticorrosão:** Prova de confiança na qualidade dos materiais e técnicas de produção utilizada no compartimento interior.

Technical data

Consumo de água (l) :	9,0
Tipo de construção :	Encastrar
Altura sem tampo (mm) :	0
Dimensões do produto (mm) :	595 x 595 x 500
Profundidade com porta aberta a 90 graus (mm) :	995
Pés ajustáveis :	Não
Plinto ajustável :	Não
Peso líquido (kg) :	27,472
Peso bruto (kg) :	29,0
Corrente (A) :	10
Voltagem (V) :	220-240
Frequência (Hz) :	50; 60
Comprimento do cabo de alimentação eléctrica (cm) :	175
Tipo de ficha :	Ficha Schuko/Gardy c/ terra
Comprimento da mangueira de entrada (cm) :	165
Comprimento da mangueira de saída (cm) :	215
Código EAN :	4242002841656
Número de regulações do local :	8
Consumo de energia anual (kWh/annum) - NOVO (2010/30/EC) :	205,00
Consumo de energia (kWh) :	0,72
Consumo potência em stand-by modo (W) - NOVO (2010/30/EC) :	0,10
Consumo potência em stand-by modo (W) - NOVO (2010/30/EC) :	0,10
Consumo anual de água (l/annum) - NOVO (2010/30/EC) :	2520
Desempenho da secagem :	A
Programa de referência :	Eco
Tempo total do ciclo do programa de referência (min) :	215
Nível de ruído (dB(A) re 1 pW) :	47
Tipo de instalação :	Tampo de mesa



4 242002 841656

Serie | 6, Máquina de Lavar Loiça de Encastrar Modular, 60 cm, Inox SCE52M65EU

ActiveWater Smart de integrar com 60 cm de altura: uma máquina à sua medida.

CARACTERÍSTICAS DESTAQUE

- Capacidade para 8 serviços
- Classe de eficiência energética: A+
- Consumo de energia no programa Eco 50: 205 kWh/ano, baseado em 280 ciclos normais de lavagem, tendo como pressuposto a entrada de água fria e o consumo dos modos de baixo consumo. O consumo de energia real depende das condições de utilização do aparelho.
- Consumo de energia no Programa Eco 50: 0.72 kWh
- Consumo de electricidade no modo desligado / modo não desligado: 0.1 W / 0.1 W
- Consumo de água no programa Eco 50: 2520 l/ano, baseado em 280 ciclos normais de lavagem. O consumo real de água depende das condições de utilização do aparelho
- Consumo de água no Programa Eco 50: 9 l
- Classe de eficiência de secagem: A
- Duração do programa Eco 50: 215 min
- Duração do modo "sem estar desligado": 0 min
- Nível de ruído: 47 db(A) re 1 pW

PROGRAMAS / FUNÇÕES

- 5 Programas: Intensivo 70 °C, Auto 45-65 °C, Eco 50 °C, Delicado 40 °C e Rápido 45 °C
- 2 Funções especiais: Vario Speed Plus, HygienePlus

TECNOLOGIA E SENSORES

- Sistema hidráulico ActiveWater
- AquaSensor, Sensor de carga
- Identificação automática do tipo de detergente
- Regeneração electrónica

FUNCIONAMENTO / MANUSEAMENTO

- Triplo filtro de autolimpeza ,tripartido
- Programação diferida até 24 horas
- Indicação electrónica de "falta de sal"
- Indicação electrónica de "falta de abrillantador"

SISTEMA DE CESTOS

- Sistema de cestos flexíveis: – Cor 2 cestos: Silver – Suporte para pratos rebatíveis - Cesto para talheres no cesto inferior – Suporte para chávenas no cesto inferior

SEGURANÇA E ACESSÓRIOS

- AquaStop com garantia vitalícia contra danos provocados por eventuais fugas de água
- Extensão Aqua-Stop para tubo de entrada e saída de água
- Bloqueio do painel para segurança de crianças
- Sistema GlassProtect
- Inclui réguas de união

MEDIDAS

- (AxLxP): 59.5 x 59.5 x 50 cm

**Serie | 6, Máquina de Lavar Loiça de
Encastrar Modular, 60 cm, Inox
SCE52M65EU**

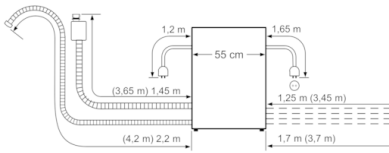

Comprimentos nominais:
 Aquastop: 1,65 m Prolongamento: 2,20 m
 Mangueira de drenagem: 2,25 m Aquastop: 2,20 m
 Cabo de alimentação: 1,70 m Mangueira de drenagem: 2,00 m

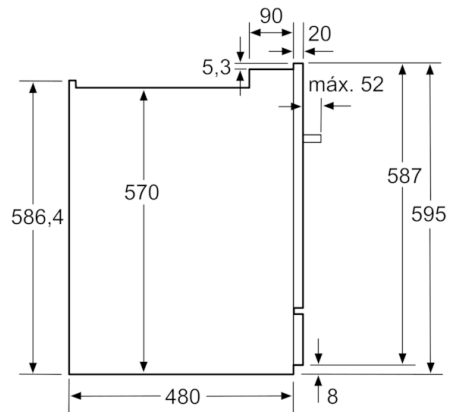

Medidas em mm

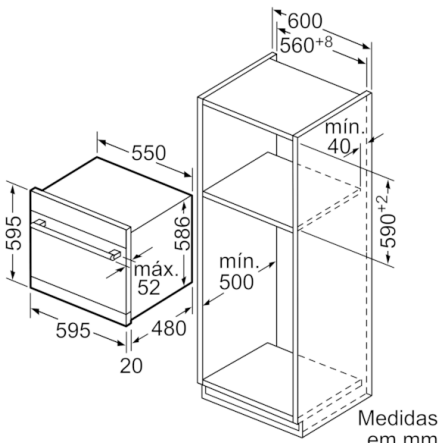

Medidas em mm

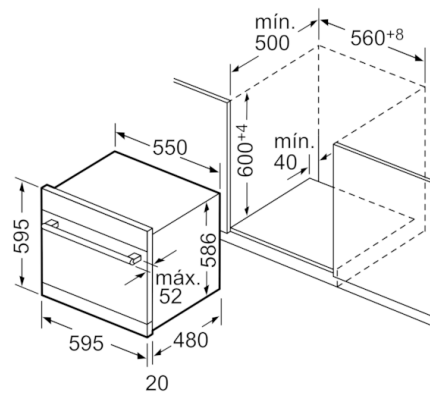

Medidas em mm