

**Serie | 6, Frigorífico com compartimento de congelação integrável debaixo de bancada, 82 x 60 cm, soft close flat hinge KUL15A65**

**A++**



**Acessórios incluídos**

1 x Cuvete para cubos de gelo

**Frigorífico A++ com gaveta para legumes: compartimento extra para frutas e legumes - refrigera de forma eficiente.**

- **Iluminação LED:** brilhante, eficiente e de longa duração.
- Sinal de aviso sonoro ou luminoso quando a porta não está fechada ou quando ocorre outro erro.
- Suporte para ovos

**Technical data**

Tipo de construção : Encastrar  
Opções do painel da porta : Possível mas acessório  
Altura : 820 mm  
Largura do produto sem pegas desembalado. : 598 mm  
Profundidade : 548 mm  
Medidas do nicho para instalação : 820 x 600 x 550 mm  
Peso líquido : 33,852 kg  
Classificação da ligação : 90 W  
Corrente : 10 A  
De que lado está montada a porta? : Direita reversível  
Voltagem : 220-240 V  
Frequência : 50 Hz  
Certificados de aprovação : CE, VDE  
Comprimento do cabo de alimentação eléctrica : 230 cm  
Autonomia em caso de falha de energia (h) : 10 h  
Número de compressores : 1  
N.º de circuitos de frio independentes : 1  
Ventilador interior da secção do frigorífico : Não  
Sentido de abertura da porta reversível : Sim  
Número de prateleiras ajustáveis no compartimento de refrigeração : 1  
Prateleiras para garrafas : Não  
Código EAN : 4242002643892  
Marca : Bosch  
Nome do produto / Código comercial : KUL15A65  
Categoria do produto : Frigorífico  
Consumo de energia anual - NOVO (2010/30/EC) : 140,00 kWh/annum  
Capacidade líquida do frigorífico - novo (2010/30/EC) : 108 l  
Capacidade líquida do congelador - novo (2010/30/EC) : 15 l  
Sistema de descongelação : Não  
Capacidade de congelação - novo (2010/30/EC) : 2 kg/24h  
Nível de ruído : 38 dB(A) re 1 pW  
Classe climática : SN-ST  
Tipo de instalação : Encastre por baixo



4 242002 643892

**Serie | 6, Frigorífico com compartimento de  
congelação integrável debaixo de bancada,  
82 x 60 cm, soft close flat hinge  
KUL15A65**

**Frigorífico A++ com gaveta para legumes:  
compartimento extra para frutas e legumes -  
refrigera de forma eficiente.**

---

**CONSUMO / CAPACIDADE**

- Classe de eficiência energética: A++ numa escala de classes de eficiência energética de A+++ até D
- Consumo de energia: 140 kWh/ano
- Capacidade bruta/útil total: 131/123 litros
- Nível de ruído: 38 dB (re 1 pW)

**CONFORTO E SEGURANÇA**

- Sistema suave de fecho de porta
- Iluminação interior por LEDs

**FRIGORÍFICO**

- Capacidade útil do frigorífico: 108 litros
- 2 prateleiras de vidro, 1 ajustáveis em altura
- Prateleiras extensíveis
- 2 gavetas para legumes
- 1 prateleira(s) grande(s) na porta, 2 prateleiras pequenas na porta

**CONGELADOR**

- Compartimento de congelação

**INFORMAÇÃO TÉCNICA**

- Porta com sentido de abertura à direita, permutável
- Pés frontais ajustáveis em altura
- Entrada e saída de ar na base do aparelho. Dispensa corte na bancada.
- Capacidade de congelação: 2 kg em 24 h
- Cap. autonomia em caso de anomalia: 10 horas
- Classe climática: SN-ST

**MEDIDAS**

- Aparelho (A x L x P sem puxador): 82 x 59.8 x 54.8 cm
- Nicho (A x L x P): 82.0 cm x 60.0 cm x 55.0 cm

**Serie | 6, Frigorífico com compartimento de  
congelação integrável debaixo de bancada,  
82 x 60 cm, soft close flat hinge  
KUL15A65**

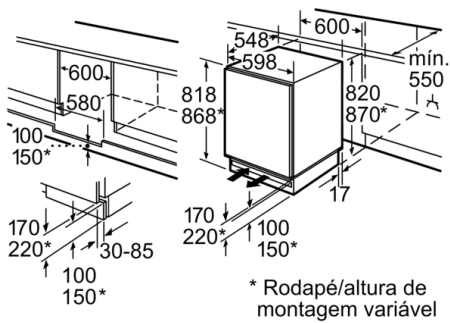

Espaço para ligação eléctrica na parte lateral direita ou à esquerda ao lado do aparelho.  
Entrada e saída de ar no rodapé.

Medidas em mm