

**Serie | 6, Forno integrável, Inox
HBA74R251E**

Acessórios incluídos

- 1 x Grelha
- 1 x Tabuleiro universal apto p/ pirólise
- 1 x Suporte para limpeza pirolítica do tabul

Forno com auto-limpeza pirolítica: poupe tempo e esforço.
Technical data

Cor frontal do material :	Inox
Tipo de construção :	Encastrar
Sistema de limpeza incluído :	Pirolítico
Medidas do nicho para instalação(mm) :	575-597 x 560-568 x 550
Dimensões do produto (mm) :	595 x 595 x 515
Dimensões do produto embalado :	665 x 635 x 635
Material do painel de controlo :	Inox
Material da porta :	Vidro
Peso líquido (kg) :	34,841
Volume útil (da cavidade) - cavidade 1 :	57
Método de cozedura :	Ar quente, Ar quente ECO, Calor inferior, Calor superior/ inferior, Fase para pizzas, Grelh. grande superf.variável, Grelh. peq. superf. variável, Grelhador com circ. de ar
Controlo de temperatura :	Electrónicos
Quantidade de luzes interiores :	1
Certificados de aprovação :	AENOR, CE
Comprimento do cabo de alimentação eléctrica (cm) :	95
Código EAN :	4242002683058
Número de cavidades - (2010/30/CE) :	1
Classe de Eficiência Energética - (2010/30/EC) :	A
Energy consumption per cycle conventional (2010/30/EC) :	0,90
Energy consumption per cycle forced air convection (2010/30/EC) :	0,70
Índice de Eficiência Energética (2010/30/EC) :	88,6
Classificação da ligação (W) :	3580
Corrente (A) :	16
Voltagem (V) :	220-240
Frequência (Hz) :	60; 50
Tipo de ficha :	sem ficha



4 242002 683058

Serie | 6, Forno integrável, Inox HBA74R251E

Forno com auto-limpeza pirolítica: poupe tempo e esforço.

Tipo de forno /Modo de aquecimento:

- Relógio electrónico com hora, alarme, programação do tempo de início e fim de cozedura
- Multifunção com 8 modos de aquecimento: Calor superior/inferior, Função Pizza, Calor inferior, Grelhar com ar quente, grill variável, Grelhador pequena superfície, Ar quente suave, Ar quente 3D
- Volume: 57 litros
- Pré-aquecimento rápido
- Turbina de arrefecimento

Limpeza:

- Limpeza automática pirolítica com 3 níveis: Eco, Normal e Plus

Conforto:

- Equipado com 1 nível de raíles telescópicos com função stop
- Desligar automático
- Iluminação do Forno
- Interior da porta em vidro

Segurança e ambiente:

- Temperatura máxima no vidro da porta: 30 °C (Medição do centro da porta após 1 hora de funcionamento do forno, a 180°C no tipo de aquecimento calor superior/ inferior).

Acessórios:

- Acessórios: 1 x Grelha, 1 x Tabuleiro universal, apto p/ pirólise, 1 x Suporte para limpeza pirolítica do tabul

Medidas (mm)

- Cabo de ligação (0.95 m)
- Aparelho (AxLxP): 595 x 595 x 515
- Nicho (AxLxP): <200279vals>
- Classe de eficiência energética: A numa escala de classes de eficiência energética de A+++ até D* Consumo de energia por ciclo na função de aquecimento convencional: 0.9 kWh Consumo de energia por ciclo na função de aquecimento por circulação forçada de ar: 0.7 kWh Número de cavidades: 1 Fonte de energia: elétrica Volume útil do compartimento: 57 litros * de acordo com o REGULAMENTO DELEGADO (UE) N.º 65/2014

Serie | 6, Forno integrável, Inox
HBA74R251E

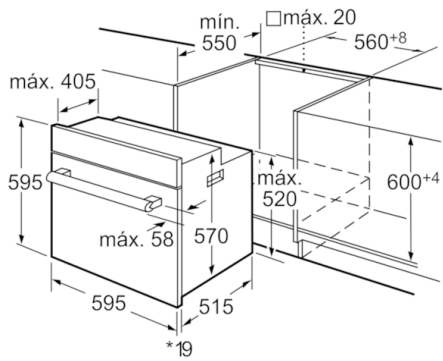

* Para frentes metálicas 20 mm

Medidas em mm

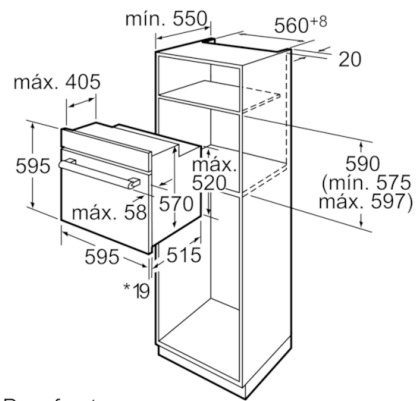

* Para frentes metálicas 20 mm

Medidas em mm