

## Serie 2, Zmywarka do zabudowy w pełni zintegrowana, 45 cm SPV2HKX39E



## Zmywarka smart z redukcją hałasu w każdej chwili za pomocą aplikacji mobilnej Home Connect.

- **ExtraDry:** dodatkowa funkcja Suszenie Extra wspomagająca dokładne suszenie trudno schnących naczyń.
- **InfoLight:** czerwone światło wyświetlane na podłodze przed zmywarką informujące o trwającej pracy urządzenia
- **Asystent Dozowania:** optymalne rezultaty zmywania dzięki wydajnemu rozpuszczaniu tabletki czyszczącej.
- **Dwa ramiona zraszające DuoPower:** efektywne rozprowadzanie wody zapewnia optymalne rezultaty zmywania.
- **Program Auto:** automatycznie dostosowuje parametry cyklu zmywania dla najlepszych rezultatów.

Klasa efektywności energetycznej: .....	E
Pobór energii na 100 cykli programu Eco: .....	70 kWh
Ilość kompletów naczyń: .....	9
Zużycie wody w litrach na cykl programu Eco: .....	8.5 l
Czas trwania programu Eko: .....	3:40 h
Poziom hałasu: .....	48 dB(A) re 1pW
Klasa emisji hałasu: .....	C
Typ budowy: .....	Do zabudowy
Wysokość zdejmowanego górnego blatu (mm): .....	0 mm
Wymiary urządzenia (mm): .....	815 x 448 x 550 mm
Wymagana przestrzeń instalacyjna (WxSxG): .....	815-875 x 450 x 550 mm
Głębokość urządzenia przy drzwiach otwartych pod kątem 90° (mm): .....	1150 mm
Nóżki o regulowanej wysokości: .....	Tak - wszystkie z przodu
Maksymalna wysokość regulowanych nóżek (mm): .....	60 mm
Regulacja cokołu: .....	Wysokość / głębokość
Masa netto: .....	27.7 kg
Masa brutto (kg): .....	29.5 kg
Moc przyłączeniowa: .....	2400 W
Natężenie (A): .....	10 A
Napięcie (V): .....	220-240 V
Częstotliwość (Hz): .....	50; 60 Hz
Długość kabla przyłączeniowego: .....	175.0 cm
Rodzaj wtyczki: .....	Wtyczka Schuko/Gardy z uziemieniem
Długość węża doprowadzającego (cm): .....	165 cm
Długość węża odprowadzającego (cm): .....	205 cm
Kod EAN: .....	4242005216239
Sposób zabudowy: .....	W pełni zintegrowane

SGZ0BI02	Maskownica do urządzeń o wysokości 81 cm
SGZ1010	Przedłużenie węża dopływ. i odpływowego
SMZ1051EU :	
SMZ5000	Wyposażenie dodatkowe do zmywarek
SMZ5002	Kaseta do mycia srebrnych sztućców.
SMZ5003	Maskownica do cokołu
SMZ5300	Stojak na 4 duże kieliszki do wina



## Serie 2, Zmywarka do zabudowy w pełni zintegrowana, 45 cm SPV2HKX39E

### Zmywarka smart z redukcją hałasu w każdej chwili za pomocą aplikacji mobilnej Home Connect.

- SPV2HKX39E
- Zmywarka 45 cm
- do zabudowy, w pełni zintegrowana

#### Parametry techniczne

- Klasa efektywności energetycznej<sup>1</sup>: E
- Energia<sup>2</sup> / woda<sup>3</sup> : 70 kWh / 8.5 litry
- Czas trwania programu<sup>4</sup> : 3:40 (h:min)
- Poziom hałasu : 48 dB(A) re 1 pW
- Klasa emisji hałasu : C
- Pojemność: 9 kompletów naczyń

#### Programy i dodatkowe funkcje

- 5 Programów: Eco 50 °C, Auto 45-65 °C, Garnki 70 °C, Godzinny 65 °C, Favourite( w tym mycie wstępne)
- 3 Funkcje dodatkowe: Zdalny start, ExtraDry, SpeedPerfect Plus
- Ustawienie fabryczne programu Favourite: mycie wstępne
- Machine Care
- Silence on demand - tryb czasowego wyciszenia pracy (za pomocą aplikacji)

#### Technologia zmywania i suszenia

- Wymiennik ciepła
- AquaSensor
- DuoPower - 2 ramiona spryskujące rozprowadzające wodę w górnym koszu
- Automatyka rozpoznawania detergentu
- System ochrony szkła GlassProtect
- AquaStop: gwarancja Bosch w przypadku szkód powstałych na skutek wylania się wody - na cały cykl życia urządzenia.\*

#### System koszy

- System koszy Vario
- Regulacja wysokości górnego kosza
- 2 półki na filiżanki w górnym koszu
- Dodatkowa półka na sztućce w górnym koszu
- 2 składane stojaki w dolnym koszu
- Wyjmowany koszyk na sztućce w dolnym koszu
- Płynny wysuw na rolkach dolnego kosza
- RackStopper - blokada zapobiegająca zbyt głębokiemu, przypadkowemu wysunięciu dolnego kosza

#### Komfort obsługi i wskaźniki pracy

- Zdalna kontrola przez aplikację mobilną Home Connect przez Wi-Fi
- Panel obsługi od góry
- Język na blendzie: angielski
- Timer - elektroniczne opóźnienie czasu startu 3/6/9 godzin
- InfoLight - punktowy wskaźnik pracy, kolor czerwony

#### Rozwiązania technologiczne

- Asystent Dozowania

- EcoSilence Drive
- Lejek do nasypywania soli
- Zabezpieczenie blatu przed parą
- Materiał wnętrza zmywarki: stal szlachetna
- Innowacyjny 3-częściowy system filtrów

#### Akcesoria

- Wymiary urządzenia (WxSxG): 81.5 x 44.8 x 55 cm

<sup>1</sup> Skala klas efektywności energetycznej od A do G

<sup>2</sup> Zużycie energii w kWh na 100 cykli (w programie Eco 50 °C)

<sup>3</sup> Zużycie wody w litrach na cykl (w programie Eco 50 °C)

<sup>4</sup> Czas trwania programu Eco 50 °C

\*Warunki gwarancji dostępne pod adresem <https://www.bosch-home.pl/gwarancja-aquastop-zmywarki>

**Serie 2, Zmywarka do zabudowy w pełni zintegrowana, 45 cm  
SPV2HKX39E**

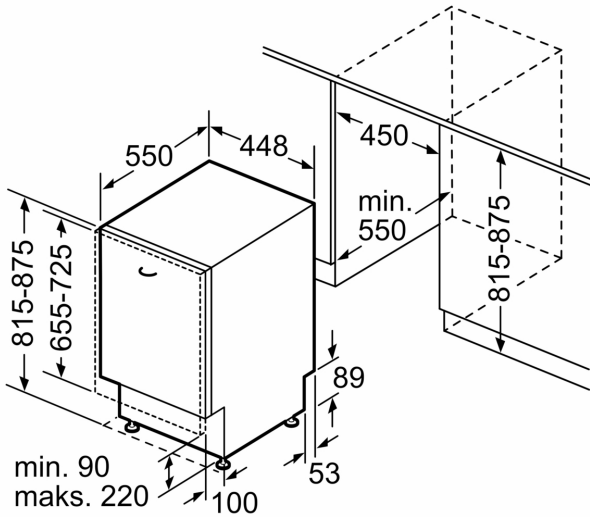

wymiary w mm

wymiary w mm

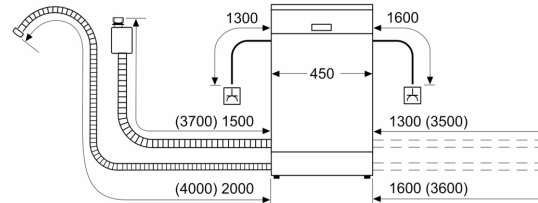

⌚ gniazdo  
() wartości z zestawem przedłużającym