

WTW87560FG
Droogautomaat - Warmtepomp

Optionele toebehoren

- WMZ20500 : Voetstuk met onderlade
 WMZ20600 : Wolkorf
 WTZ11400 : Verbindingsset met werkvlak
 WTZ20410 : Verbindingsset

De droogautomaat met SelfCleaning Condenser™: levenslange A++-energieklasse . Nu tot 35 minuten sneller.
A++

- **SelfCleaning Condenser™:** gedaan met het manueel reinigen, een toestelleven lang energiezuinig met energieklasse A++.
- Droogt uw wasgoed beduidend sneller dan voorheen.
- **AllergyPlus / ECARF kwaliteitscertificaat:** speciaal ontwikkeld voor personen met allergieën.
- **SensitiveDrying-systeem:** zacht en gelijkmatig drogen dankzij de unieke trommelstructuur.
- **ComfortControl:** zeer gebruiksvriendelijk dankzij het intuïtieve bedieningspaneel.

Technische gegevens

Uitvoering :	Vrijstaand
Afneembaar bovenblad :	Neen
Deurscharnier :	Rechts
Lengte elektriciteits snoer (cm) :	145,0
Hoogte van afneembaar bovenblad (mm) :	842
Afmetingen van het toestel (mm) :	842 x 598 x 599
Nettogewicht (kg) :	54,364
Fluorinated greenhouse gases :	Ja
Type of refrigerant :	R407C
Hermetically sealed equipment :	Ja
Hoeveelheid gefluoreerde gassen (kg) :	0,290
De hoeveelheid uitgedrukt in CO2-equivalent (t) :	0,514
EAN-code :	4242002814247
Aansluitwaarde (W) :	1000
Stroom (A) :	10
Spanning (V) :	220-240
Frequentie (Hz) :	50
Keurmerken :	CE, VDE
Vulgewicht katoen (kg) - NIEUW (2010/30/EG) :	8,0
Standaardprogramma katoen :	Katoen kastdroog
Energie-efficiëntieklasse (2010/30/EG) :	A++
Energieverbruik elektrische droger, maximale belading - nieuw (2010/30/EC) :	1,93
Standaardduur katoenprogramma, maximale belading (min) :	138
Energieverbruik elektrische droger, gedeeltelijke belading - nieuw (2010/30/EC) (kWh) :	1,08
Standaardduur katoenprogramma, gedeeltelijke belading (min) :	92
Gewogen jaarlijks energieverbruik, elektrische droger - NIEUW (2010/30/EG) (kWh) :	233,0
Gewogen programmaduur (min) :	112
Gemiddelde condensatie-efficiëntie, maximale belading (%) :	91
Gemiddelde condensatie-efficiëntie, gedeeltelijke belading (%) :	91
Gewogen condensatie-efficiëntie (%) :	91



Serie | 8 Droogkasten

WTW87560FG

Droogautomaat - Warmtepomp

De droogautomaat met SelfCleaning Condenser™: levenslange A++-energieklasse . Nu tot 35 minuten sneller.

Afmetingen

- Afmetingen (H x B x D): 84.2 x 59.8 x 59.9 cm
- Onderschuifbaar, onder werkblad van 85 cm hoog

Algemene informatie

- Energie-efficiëntieklasse: A++ op een schaal van energie-efficiëntieclassen van A+++ tot D
- Inhoud: 1 - 8 kg
- Jaarlijks energieverbruik: 233 kWh gebaseerd op 160 droogcycli van het standaard katoen programma met een volle en halve belading, en op het verbruik van energiezuinige programma's. Het actuele energieverbruik per cyclus hangt af van de wijze waarop het toestel gebruikt wordt.
- Condensatie efficiëntieklasse: A op een schaal van G (minst efficient) tot A (meest efficient)
- Geluidsniveau: 64 dB (A) re 1 pW
- Type droogautomaat: Condensatie met warmtepomp-technologie

Programma's

- Speciale programma's: Katoen en Kreukherstellend, Wol finish, Mix, Handdoeken, Dekens, Tijdprogramma warm, Tijdprogramma koud, Katoen, Kreukherstellend, AllergyPlus, Sport, Dons, Extra snel 40', Overhemden, Fijn

Opties

- TouchControl-toetsen: Eindtijduitstel tot, Aan/Uit, Delicaat, Signaal, Start/Pauze, Droogtegraad, Fijninstelling, Antikreuk 60', Antikreuk 120', Eindtijduitstel tot 24 u
- Antikreukfase 120 min. bij afloop van het programma
- Kinderbeveiliging

Uitrusting en comfort

- SelfCleaning Condenser
- Groot LED-display voor de resttijaanduiding, eindtijduitstel tot 24 u, programmaverloop en speciale functies
- JogDial - programmaknop met geïntegreerde aan/uit functie
- AntiVibration design: uitzonderlijk stil en stabiel
- AutoDry: vochtgestuurde droogprogramma's
- ActiveAir Technology
- Geluidssignaal bij afloop van het programma
- Sensitive Drying System: grote inox trommel met structuur voor een betere bescherming van het textiel, wasmeemers in SoftDesign
- Trommelverlichting met LED
- Glazen deur, zilver-donkergrijs met 170° deuropeningshoek
- Comfort deurvergrendeling
- Draaideur met zijdelingse opening - scharnieren rechts
- Aansluitset voor afvoer van het condenswater

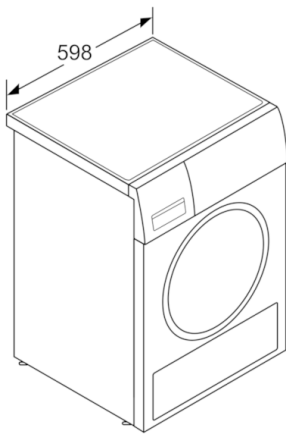
Serie | 8 Droogkasten**WTW87560FG****Droogautomaat - Warmtepomp**

Afmeting in mm

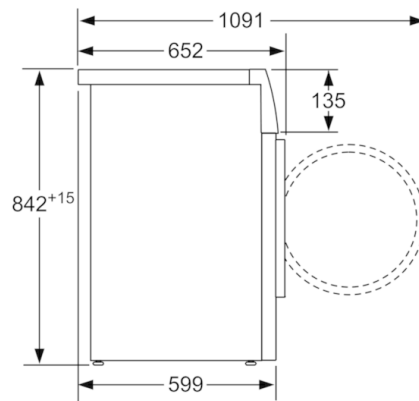

Afmeting in mm