

**Serie 6, Droogkast met warmtepomp,  
8 kg  
WTW8546CFG**



**A+++**



**Onze A+++ warmtepompdroger met SelfCleaning Condenser™: garandeert de beste prestaties en een extreem laag energieverbruik.**

- **Zelfreinigende condensor:** houd de condensor pluisvrij voor de hoogste A+++ energiezuinigheid.
- **AutoDry:** droogt automatisch tot de gewenste droogheid.
- **AntiVibration Design:** extreem stabiel en bijzonder stil, dankzij speciale trillingsbescherming.
- **Groot LED-display:** eenvoudige bediening en grote verscheidenheid aan functies.
- **Droogt uw wasgoed beduidend sneller dan voorheen.**

**Technische gegevens**

Type constructie: .....	Vrijstaand
Afneembaar bovenblad: .....	Neen
Deurscharnier: .....	Rechts
Lengte elektriciteitsnoer: .....	145.0 cm
Hoogte van afneembaar bovenblad: .....	0 mm
Afmetingen van het toestel: .....	842 x 598 x 613 mm
Nettogewicht: .....	51.4 kg
Fluorinated greenhouse gases: .....	Neen
Type of refrigerant: .....	R290
Hermetically sealed equipment: .....	Ja
De hoeveelheid uitgedrukt in CO2-equivalent: .....	0.000 t
EAN-code: .....	4242005068241
Aansluitvermogen: .....	1000 W
Minimale smeltveiligheid: .....	10 A
Spanning: .....	220-240 V
Frequentie: .....	50 Hz
Vulgewicht: .....	8.0 kg
Energieklasse: .....	A+++
Energieverbruik elektrische droger, maximale belading - nieuw (2010/30/EC): .....	1.42 kWh
Standaardduur katoenprogramma, maximale belading: .....	148 min
Energieverbruik elektrische droger, gedeeltelijke belading - nieuw (2010/30/EC): .....	0.83 kWh
Standaardduur katoenprogramma, gedeeltelijke belading: .....	94 min
Gewogen jaarlijks energieverbruik, elektrische droger - NIEUW (2010/30/EG): .....	176.0 kWh/annum
Gewogen programmaduur: .....	117 min
Gemiddelde condensatie-efficiëntie, maximale belading (%): .....	88 %
Gemiddelde condensatie-efficiëntie, gedeeltelijke belading (%): .....	88 %
Gewogen condensatie-efficiëntie (%): .....	88 %

**Optionele toebehoren**

WMZ20600	Wolkorf
WTZ11400	Verbindingsset met werkvlak
WTZ20410	Verbindingsset
WTZPW20D	Voetstuk met onderlade



## **Serie 6, Droogkast met warmtepomp, 8 kg WTW8546CFG**

**Onze A+++ warmtepompdroger met  
SelfCleaning Condenser™: garandeert de  
beste prestaties en een extreem laag  
energieverbruik.**

- 
- Droogkast met warmtepomp
  - SelfCleaning Condenser

### **Algemene informatie**

#### **Programma's**

- Speciale programma's: Overhemden, Fijn, Handdoeken, Mix, Extra snel 40', Sport, Wol finish, Tijdprogramma koud, Tijdprogramma warm

#### **Opties**

- Antikreukfase 120 min. bij afloop van het programma
- TouchControl-toetsen: Start/Pauze, Delicaat, Signaal, Antikreuk, Programmaduur, Fijnstelling, Eindtjuidstel tot 24 u

#### **Uitrusting en comfort**

- SelfCleaning Condenser
- AutoDry: vochtgestuurde droogprogramma's
- ActiveAir Technology
- Groot LED-display voor de resttjidaanduiding, eindtjuidstel tot 24 u, programmaverloop en speciale functies
- SoftDial - volelektronische éénknopsbediening voor alle programma's
- Sensitive Drying System: grote inox trommel voor een betere bescherming van het textiel, wasmeenemers in SoftDesign
- Aanduiding condensatie reservoir ledigen
- Aanduiding pluizenfilter reinigen
- AntiVibration design: uitzonderlijk stil en stabiel
- Kinderbeveiliging
- Geluidssignaal bij afloop van het programma
- Kleur van de deur: Wit
- Draaideur met zijdelingse opening - scharnieren rechts
- Comfort deurvergrendeling
- Metalen sluithaak

#### **Technische specificaties**

- Onderschuifbaar, onder werkblad van 85 cm hoog
- Afmetingen (H x B x D): 84.2 x 59.8 x 61.3 cm

**Serie 6, Droogkast met warmtepomp,  
8 kg  
WTW8546CFG**

Afmeting in mm

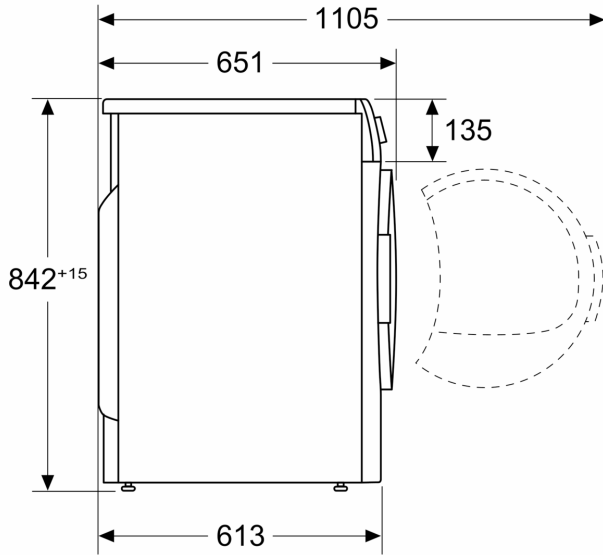

Afmeting in mm

