

## iQ500, Wanddampkap, 90 cm, Matzwart LC97BDN65



studioLine



### Optionele toebehoren

LZ11FBB16	Long-Life cleanAir filter (vervangend)
LZ11FBI16	Long-Life cleanAir recirculatiekit
LZ11FBK62	Schachtverlenging 1000 mm

- ✓ iQdrive-motor - De stille, krachtige motor zorgt voor een efficiënte verwijdering van kookluchtjes en stoom.
- ✓ Aangenaam stille motor
- ✓ voiceControl – Bedien dampkapfuncties en verlichting met uw stem.
- ✓ Home Connect – De app die uw dampkap slimmer laat werken.
- ✓ Bediening op afstand: Met de Home Connect app en jouw slimme dampkap is het nu heel eenvoudig om deze te bedienen wanneer je maar wilt, waar je ook bent.

### Kenmerken

#### Technische gegevens

Uitvoering: .....	Wall-mounted
Lengte elektriciteitsnoer: .....	130 cm
Hoogte: .....	60 mm
Minimum afstand boven een elektrische kookplaat: .....	550 mm
Minimum afstand boven een gaskookplaat: .....	650 mm
Nettogewicht: .....	13.1 kg
Soort besturing: .....	Elektronisch
Instelling afzuigvermogen: .....	3 standen + 1 intensief
Maximale luchtafvoer bij luchtafvoer: .....	396 m <sup>3</sup> /h
Maximale luchtcirculatie intensiefstand: .....	733.0 m <sup>3</sup> /h
Maximale luchtafvoer bij kringloopwerking: .....	410 m <sup>3</sup> /h
Afzuigcapaciteit intensiefstand: .....	755 m <sup>3</sup> /h
Maximum Air flow: .....	396 m <sup>3</sup> /h
Aantal lampen: .....	2
Geluidsniveau: .....	56 dB(A) re 1pW
Diameter luchtafvoer min/max: .....	150 mm
Materiaal vetfilter: .....	Roestvrijstaal wasbaar
EAN-code: .....	4242003976340
Aansluitvermogen: .....	140 W
Spanning: .....	220-240 V
Frequentie: .....	50; 60 Hz
Type stekker: .....	Schuko/Gardy-stekker met aarding
Type installatie: .....	Wandmodel



## iQ500, Wanddampkap, 90 cm, Matzwart LC97BDN65

### Kenmerken

#### Design:

- Wandmontage
- Geschikt voor luchtafvoer of kringloopwerking

#### Belangrijkste eigenschappen:

- iQdrive - Efficiënte BLDC-technologie
- 2 x 3 W LED met instelbare kleurtemperatuur
- softLight : de verlichtingselementen gaan soepel aan en uit.
- Dimfunctie : de helderheid van de verlichtingselementen kan worden aangepast.
- Kleurtemperatuur: 3500 K
- Verlichting intensiteit: 461 lux
- 3 metalen vetfilter(s)

#### Comfortkenmerken:

- glas voorkant met geïntegreerde bedienings-elementen voor een eenvoudige bediening
- Electronische bediening via touchControl, achtergrondverlichting
- 4 vermogens, waarvan één intensiefstand
- Automatische reset van intensief naar normale instelling na 6 min
- Naventilatie (10 minuten)

#### Digitale eigenschappen:

- Home Connect: bedien, controleer en stel de voorkeuren van je afzuigkap in via smartphone of tablet.
- cookConnect: bedien de dampkap vanaf de kookplaat: activeert automatisch de dampkap tijdens het koken, dankzij de WiFi-verbinding tussen de dampkap en de daarvoor geschikte kookplaat
- intelligent hood automatic: de dampkap past automatisch de ventilatorsnelheid aan dankzij de kookplaat die continu kookgegevens levert (werkt met alle huidige inductiekookplaten met touchSlider; voor andere Home Connect kookplaten kan de dampkap rechtstreeks vanaf de kookplaat worden bediend, mits er een verbonden Home Connect-account beschikbaar is).
- Voice control bijv. via Amazon Alexa (alleen in de landen waar deze service beschikbaar is)
- Prestatieprofielen: kies tussen standaard-, prestatie- of stilteprofielen om desnelheid te verhogen of het ventilatorgeluid te verminderen via de Home Connect App
- Ledverlichting met instelbare lichttemperatuur: Pas de lichttemperatuur aan aan je persoonlijke behoeften via de Home Connect App
- Verzadigingsindicator, instel- en resetfunctie voor vetfilter en geurfilter beschikbaar via Home Connect app
- Naloop-functie: beschikbaar via de Home Connect App
- Interval-functie: beschikbaar via de Home Connect App
- De Home Connect functies kunnen uitgebreid worden dankzij de integratie van verschillende applicaties van externe partners (partnerships)
- Toestel kan worden bijgewerkt (beschikbaar met aangesloten Home Connect account): houd het toestel altijd up-to-date met de nieuwste status van de software

#### Schoonmaakcomfort:

- Gemakkelijk te reinigen gladde oppervlakken en materialen.
- Metalen vetfilter(s) vaatwasserbestendig
- Gecoate oppervlakken voor minder gevoeligheid voor vingerafdrukken.

#### Luchtafvoer:

- Volgens EN 61591 en EN/ IEC 60704-2-13 kan jouw apparaat de volgende waarden bereiken in de afzuigmodus: Snelheid 1: Afzuigcapaciteit 242 m3/h; geluidsniveau 43 dB (A) re1pW Snelheid 2: Afzuigcapaciteit 335 m3/h; geluidsniveau 52 dB (A) re1pW Snelheid 3: Afzuigcapaciteit 396 m3/h; geluidsniveau 56 dB (A) re1pW Intensive snelheid 1: Afzuigcapaciteit 755 m3/h; geluidsniveau 70 dB (A) re1pW
- Energie-efficiëntieklasse: A++\*
- Gemiddeld energieverbruik: 27.1 kWu/jaar\*
- Ventilator-efficiëntieklasse: A\*
- Verlichting-efficiëntieklasse: A\*
- Vetfilter-efficiëntieklasse: B\*

#### Recirculatie:

- Voor recirculatie is een long-Life Clean Air recirculatieset (accessoire) nodig
- Het Long-life Clean Air geurfilter absorbeert intense geuren, zoals die van vis, evenals pollen. De levensduur kan tot 4 keer worden verlengd door het filter in de oven te regenereren
- Volgens EN 61591 en EN/IEC 60704-2-13 kan jouw apparaat de volgende waarden bereiken in recirculatiestand met de Long-life Clean Air recirculatieset (beschikbaar als optioneel accessoire):
- Stand 1: afzuigcapaciteit 240 m3/h; geluidsniveau 50 dB(A) re1pW
- Stand 2: afzuigcapaciteit 336 m3/h; geluidsniveau 59 dB(A) re1pW
- Stand 3: afzuigcapaciteit 410 m3/h; geluidsniveau 64 dB(A) re1pW
- Intensive stand 1: afzuigcapaciteit 733 m3/h; geluidsniveau 75 dB (A) re1pW

#### Technische informatie en duurzaamheid:

- Verbruiksgegevens:
- Aansluitwaarde: 140 W
- Spanning: 220 - 240 V
- Duurzaamheid:
- Geproduceerd in Duitsland op een CO2-neutrale productielocatie
- Milieuvriendelijke verpakking
- Meest efficiënte blower technologie op de markt
- Beschikbaar Long-life Clean Air geurfilter met een verlengde levensduur tot 4 keer

#### Planning en installatie Informatie:

- Verminderde montage-inspanning dankzij de eenvoudige installatiemethode
- Toestelafmetingen bij luchtafvoer (HxBxD): 635-895 x 898 x 500 mm
- Toestelafmetingen bij kringloopwerking (HxBxD): 803-1080 x 898 x 500 mm

## Kenmerken

- Diameter luchafvoeraansluiting Ø 150 mm
- Aansluitkabel met stekker: 1.3 m

Kenmerken

--	--

**iQ500, Wanddampkap, 90 cm,  
Matzwart  
LC97BDN65**

Maattekeningen

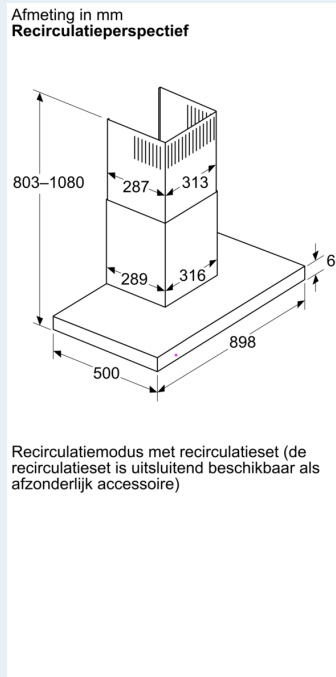
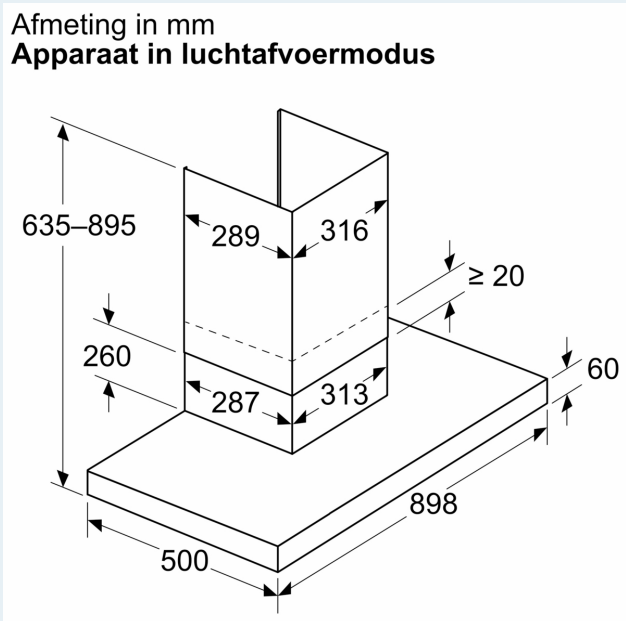
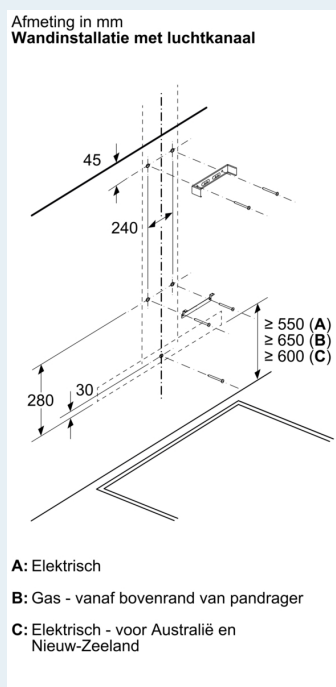
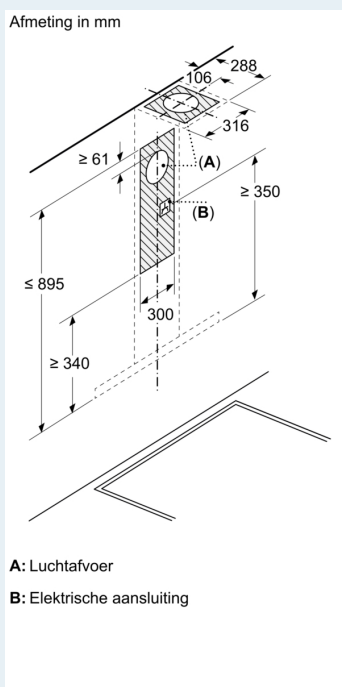

Maattekeningen

Afmeting in mm  
**Wandpaneeldiepte**

∅ 150

