

iQ500, Wanddampkap, 90 cm, metal look LC97BDN30



Optionele toebehoren

LZ11FBI13	Long-Life cleanAir recirculatiekit
LZ11FBK32	Schachtverlenging 1000 mm
LZ11FBB16	Long-Life cleanAir filter (vervanging)

- ✓ iQdrive-motor - De stille, krachtige motor zorgt voor een efficiënte verwijdering van kookluchtjes en stoom.
- ✓ Aangenaam stille motor
- ✓ voiceControl – Bedien dampkapfuncties en verlichting met uw stem.
- ✓ Home Connect – De app die uw dampkap slimmer laat werken.
- ✓ Bediening op afstand: Met de Home Connect app en jouw slimme dampkap is het nu heel eenvoudig om deze te bedienen wanneer je maar wilt, waar je ook bent.

Kenmerken

Technische gegevens

Kleur schoorsteen:	metal look
Uitvoering:	Wall-mounted
Lengte elektriciteitsnoer:	130 cm
Hoogte:	60 mm
Minimum afstand boven een elektrische kookplaat:	550 mm
Minimum afstand boven een gaskookplaat:	650 mm
Nettogewicht:	13.2 kg
Soort besturing:	Elektronisch
Instelling afzuigvermogen:	3 standen + 1 intensief
Maximale luchtafvoer bij luchtafvoer:	399 m ³ /h
Maximale luchtcirculatie intensiefstand:	677.0 m ³ /h
Maximale luchtafvoer bij kringloopwerking:	410 m ³ /h
Afzuigcapaciteit intensiefstand:	699 m ³ /h
Maximum Air flow:	399 m ³ /h
Aantal lampen:	2
Geluidsniveau:	56 dB(A) re 1pW
Diameter luchtafvoer min/max:	150 mm
Materiaal vetfilter:	Roestvrijstaal wasbaar
EAN-code:	4242003969205
Aansluitvermogen:	115 W
Spanning:	220-240 V
Frequentie:	50; 60 Hz
Type stekker:	Schuko/Gardy-stekker met aarding
Type installatie:	Wandmodel



iQ500, Wanddampkap, 90 cm, metal look LC97BDN30

Kenmerken

Design:

- Wandmontage
- Geschikt voor luchtafvoer of kringloopwerking

Belangrijkste eigenschappen:

- iQdrive - Efficiënte BLDC-technologie
- 2 x 3 W LED met instelbare kleurtemperatuur
- softLight : de verlichtingselementen gaan soepel aan en uit.
- Dimfunctie : de helderheid van de verlichtingselementen kan worden aangepast.
- Kleurtemperatuur: 3500 K
- Verlichting intensiteit: 461 lux
- 3 metalen vetfilter(s)

Comfortkenmerken:

- glas voorkant met geïntegreerde bedienings-elementen voor een eenvoudige bediening
- Electronische bediening via touchControl, achtergrondverlichting
- 4 vermogens, waarvan één intensiefstand
- Automatische reset van intensief naar normale instelling na 6 min
- Naventilatie (10 minuten)

Digitale eigenschappen:

- Home Connect: bedien, controleer en stel de voorkeuren van je afzuigkap in via smartphone of tablet.
- cookConnect: bedien de dampkap vanaf de kookplaat: activeert automatisch de dampkap tijdens het koken, dankzij de WiFi-verbinding tussen de dampkap en de daarvoor geschikte kookplaat
- intelligent hood automatic: de dampkap past automatisch de ventilatorsnelheid aan dankzij de kookplaat die continu kookgegevens levert (werkt met alle huidige inductiekookplaten met touchSlider; voor andere Home Connect kookplaten kan de dampkap rechtstreeks vanaf de kookplaat worden bediend, mits er een verbonden Home Connect-account beschikbaar is).
- Voice control bijv. via Amazon Alexa (alleen in de landen waar deze service beschikbaar is)
- Prestatieprofielen: kies tussen standaard-, prestatie- of stilteprofielen om desnelheid te verhogen of het ventilatorgeluid te verminderen via de Home Connect App
- Ledverlichting met instelbare lichttemperatuur: Pas de lichttemperatuur aan aan je persoonlijke behoeften via de Home Connect App
- Verzadigingsindicator, instel- en resetfunctie voor vetfilter en geurfilter beschikbaar via Home Connect app
- Naloop-functie: beschikbaar via de Home Connect App
- Interval-functie: beschikbaar via de Home Connect App
- De Home Connect functies kunnen uitgebreid worden dankzij de integratie van verschillende applicaties van externe partners (partnerships)
- Toestel kan worden bijgewerkt (beschikbaar met aangesloten Home Connect account): houd het toestel altijd up-to-date met de nieuwste status van de software

Schoonmaakcomfort:

- Gemakkelijk te reinigen gladde oppervlakken en materialen.
- Metalen vetfilter(s) vaatwasserbestendig
- Gecoate oppervlakken voor minder gevoeligheid voor vingerafdrukken.

Luchtafvoer:

- Volgens EN 61591 en EN/ IEC 60704-2-13 kan jouw apparaat de volgende waarden bereiken in de afzuigmodus: Snelheid 1: Afzuigcapaciteit 242 m3/h; geluidsniveau 43 dB (A) re1pW Snelheid 2: Afzuigcapaciteit 335 m3/h; geluidsniveau 51 dB (A) re1pW Snelheid 3: Afzuigcapaciteit 399 m3/h; geluidsniveau 56 dB (A) re1pW Intensive snelheid 1: Afzuigcapaciteit 699 m3/h; geluidsniveau 68 dB (A) re1pW
- Energie-efficiëntieklasse: A++*
- Gemiddeld energieverbruik: 24.5 kWu/jaar*
- Ventilator-efficiëntieklasse: A*
- Verlichting-efficiëntieklasse: A*
- Vetfilter-efficiëntieklasse: B*

Recirculatie:

- Voor recirculatie is een long-Life Clean Air recirculatieset (accessoire) nodig
- Het Long-life Clean Air geurfilter absorbeert intense geuren, zoals die van vis, evenals pollen. De levensduur kan tot 4 keer worden verlengd door het filter in de oven te regenereren
- Volgens EN 61591 en EN/IEC 60704-2-13 kan jouw apparaat de volgende waarden bereiken in recirculatiestand met de Long-life Clean Air recirculatieset (beschikbaar als optioneel accessoire):
- Stand 1: afzuigcapaciteit 239 m3/h; geluidsniveau 50 dB(A) re1pW
- Stand 2: afzuigcapaciteit 334 m3/h; geluidsniveau 59 dB(A) re1pW
- Stand 3: afzuigcapaciteit 410 m3/h; geluidsniveau 64 dB(A) re1pW
- Intensive stand 1: afzuigcapaciteit 677 m3/h; geluidsniveau 73 dB (A) re1pW

Technische informatie en duurzaamheid:

- Verbruiksgegevens:
- Aansluitwaarde: 115 W
- Spanning: 220 - 240 V
- Duurzaamheid:
- Geproduceerd in Duitsland op een CO2-neutrale productielocatie
- Milieuvriendelijke verpakking
- Meest efficiënte blower technologie op de markt
- Beschikbaar Long-life Clean Air geurfilter met een verlengde levensduur tot 4 keer

Planning en installatie Informatie:

- Verminderde montage-inspanning dankzij de eenvoudige installatiemethode
- Toestelafmetingen bij luchtafvoer (HxBxD): 635-895 x 898 x 500 mm
- Toestelafmetingen bij kringloopwerking (HxBxD): 803-1080 x 898 x 500 mm

Kenmerken

- Diameter luchafvoeraansluiting Ø 150 mm
- Aansluitkabel met stekker: 1.3 m

Kenmerken

--	--

**iQ500, Wanddampkap, 90 cm,
metal look
LC97BDN30**

Maattekeningen

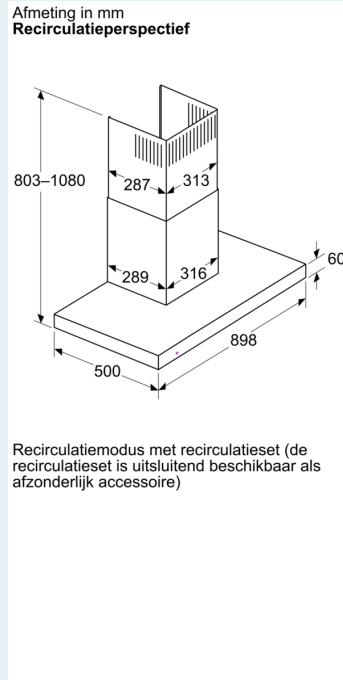
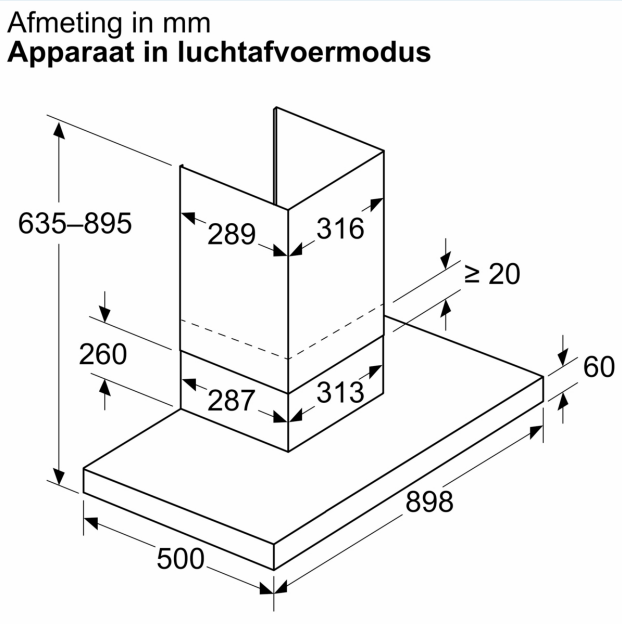
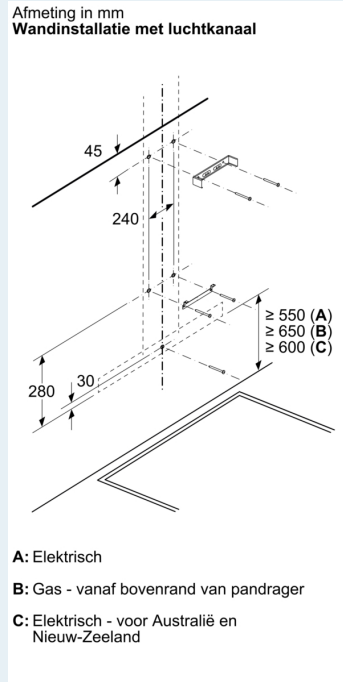
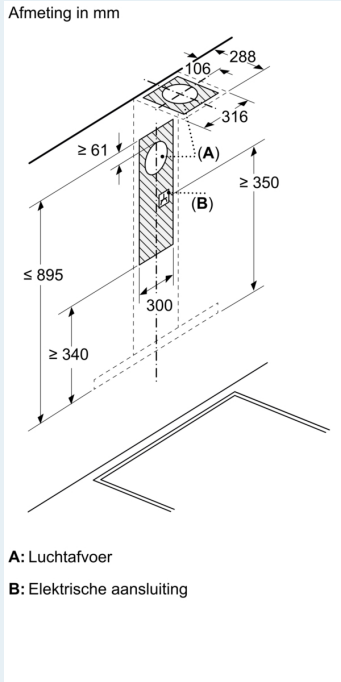

Maattekeningen

Afmeting in mm
Wandpaneeldiepte

∅ 150

