

Serie | 4
DWW097A50 - inox
Pyramide-Design
Decoratieve dampkap - 90 cm
A+

Optionele toebehoren

DHZ1223 : Ventilatiekanaal
 DHZ1233 : Ventilatiekanaal
 DHZ5345 : Starterset voor luchtrecyclage
 DHZ5346 : Actieve koolstoffilter
 DSZ5201 : CleanAir actieve koolstoffilter
 DSZ6240 : CleanAir module rvs voor recirculatie
 DZZ0XX0P0 : CleanAir regenererebaar koolstoffilter

De wanddampkap: wordt op de wand gemonteerd en geeft u volledige vrijheid bij de planning van uw keuken.

- **Afzuigvermogen:** zorgt voor een optimaal keukenlucht-klimaat dankzij een vermogen van max. 730 m³/ uur.
- **Bijzonder stil:** krachtige prestaties met een laag geluidsniveau van slechts 41 dB.
- **LED-verlichting:** voor een optimale verlichting van het kookvlak met een uiterst laag energieverbruik.
- **Intensieve stand met reset:** na 9 standen met temperatuurandauiding schakelt de dampkap automatisch terug over op normaal bedrijf.

Technische gegevens

Kleur schoorsteen :	roestvrij staal
Uitvoering :	Schouw
Keurmerken :	CE, VDE
Lengte elektriciteitsnoer (cm) :	130
Hoogte luchtafvoerbuis min/max (mm) :	582-864/582-974
Hoogte van het apparaat zonder luchtafvoerbuis (mm) :	90
en: Minimum distance above an electric hob :	550
en: Minimum distance above a gas hob :	650
Nettogewicht (kg) :	18,118
Soort besturing :	Electronisch
Maximale afzuigcapaciteit (m ³ /h) :	460
Maximale luchtcirculatie intensiefstand (m ³ /h) :	430
Maximale luchtcirculatie (m ³ /h) :	350
Afzuigcapaciteit intensiefstand (m ³ /h) :	730
Aantal lampen :	3
Geluidsniveau (dB (A) re 1pW) :	55
Diameter luchtafvoer min/max (mm/mm) :	120 / 150
Materiaal vetfilter :	Aluminium wasbaar
EAN-code :	4242002775074
Aansluitwaarde (W) :	139
Minimale smeltveiligheid (A) :	10
Spanning (V) :	220-240
Frequentie (Hz) :	60; 50
Type stekker :	Schuko-/Gardy. met aarding
Type installatie :	Wandmodel



4 242002 775074

Serie | 4 Dampkappen

DWW097A50 - inox

Pyramide-Design

Decoratieve dampkap - 90 cm

De wanddampkap: wordt op de wand gemonteerd en geeft u volledige vrijheid bij de planning van uw keuken.

Algemene informatie:

- Energie-efficiëntieklasse: A+*
- Gemiddeld energieverbruik: 32.5 kWu/jaar*
- Ventilator-efficiëntieklasse: A*
- Verlichting-efficiëntieklasse: A*
- Vetfilter-efficiëntieklasse: C*
- Geluidsniveau bij normale werking: 55 dB*

Werking / Vermogen:

- Wanddampkap: bevestiging aan de wand, boven de kookplaat
- Geschikt voor luchtafvoer of kringloopwerking
- Bij kringloopwerking is een standaard starterset of CleanAir starterset (in optie) nodig
- Luchtafvoer volgens DIN/EN 61591:
normale werking: 460 m³/u
intensiefstand: 730 m³/u
- EcoSilence Drive - Efficiënte BLDC-technologie

Comfort / Zekerheid:

- 4 vermogens, waarvan één intensiefstand
- Intensiefstand met automatische terugschakeling na 6 minuten
- Dubbele luchtstroom
- druktoetsen, Verlichte toetsen
- Extreem stil dankzij een speciale geluidsisolatie
- Geluidsniveau bij normale werking 460 m³/u: 41 dB (A) of 55 dB (A) re 1 pW volgens de norm DIN/EN 60704-2-13
- 3 metalen vetfilter(s), vaatwasbestendig
- Verlichting van het werkblad: 3 LED-modulen van 3 W
- EasyFix: speciaal ophangstelsel voor een snelle en correcte montage

Afmetingen:

- Aanbevolen diameter afvoerkanaal Ø 150 mm (Ø 120 mm bijgeleverd)
- Toestelafmetingen bij luchtafvoer (HxBxD): 672-954 x 900 x 500 mm
- Toestelafmetingen bij kringloopwerking (HxBxD): 672-1064 x 900 x 500 mm
- Toestelafmetingen bij kringloopwerking met CleanAir module (HxBxD):
689 x 900 x 500 mm - montage met externe schouw 809-1139
x 900 x 500 mm - montage met telescopische schouw

**In overeenstemming met de EU-regulering N° 65/2014*

Serie | 4 Dampkappen

DWW097A50 - inox

Pyramide-Design

Decoratieve dampkap - 90 cm

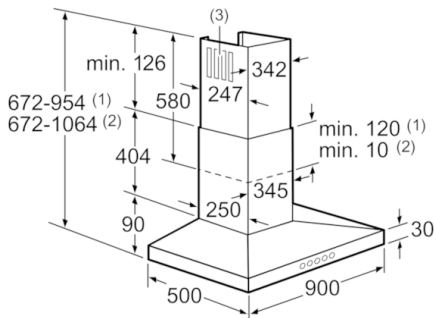

- (1) Luchtafvoer
 (2) Circulatielucht
 (3) Luchtuitlaat - sleuven bij luchtafvoer naar onderen monteren

Afmeting in mm

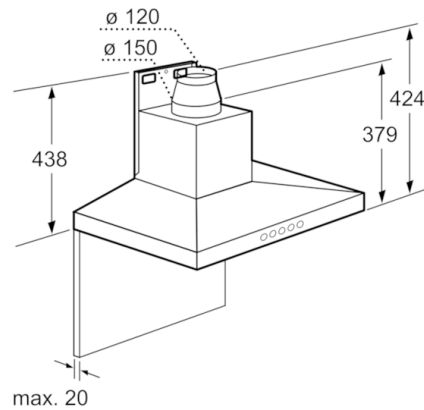

Afmeting in mm

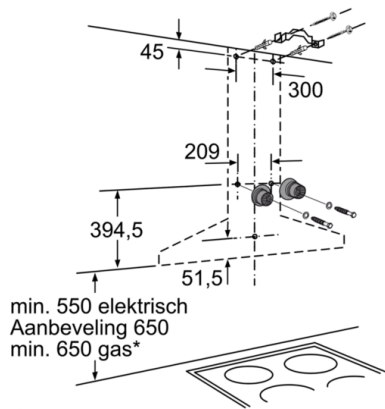

* vanaf bovenkant pannendrager

Afmeting in mm

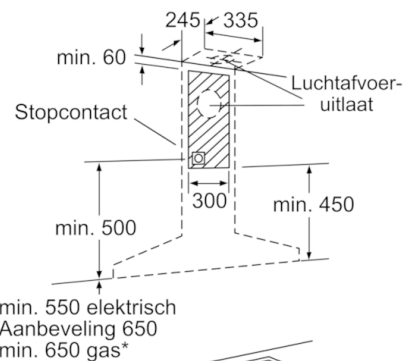

* vanaf bovenkant pannendrager

Afmeting in mm