

## Serie 2, Wanddampkap, 90 cm, Inox DWP95BC51



### Optionele toebehoren

DHZ1224	Schachtverlenging 500 mm
DHZ1234	Schachtverlenging 750 mm
DHZ5275	Recirculatieset
DHZ5276	Standaard koolfiter startset
DHZ9550	Roestvrijstalen achterwandpaneel

### Technische gegevens

Kleur schoorsteen: .....	roestvrij staal
Uitvoering: .....	Wall-mounted
Lengte elektriciteits snoer: .....	130 cm
Hoogte luchtafvoerbuys min/max: .....	553-730/573-730 mm
Hoogte: .....	246 mm
Minimum afstand boven een elektrische kookplaat: .....	550 mm
Minimum afstand boven een gaskookplaat: .....	650 mm
Nettogewicht: .....	10.4 kg
Soort besturing: .....	Mechanisch
Instelling afzuigvermogen: .....	3 standen
Maximale afzuigcapaciteit: .....	588 m <sup>3</sup> /h
Maximale luchtcirculatie: .....	395 m <sup>3</sup> /h
Maximum Air flow: .....	588 m <sup>3</sup> /h
Aantal lampen: .....	2
Geluidsniveau: .....	67 dB(A) re 1pW
Diameter luchtafvoer min/max: .....	120 / 150 mm
Materiaal vetfilter: .....	Aluminium wasbaar
EAN-code: .....	4242005582426
Aansluitvermogen: .....	206 W
Minimale smeltveiligheid: .....	10 A
Spanning: .....	220-240 V
Frequentie: .....	50; 60 Hz
Type stekker: .....	Schuko/Gardy-stekker met aarding
Type installatie: .....	Wandmodel



## Serie 2, Wanddampkap, 90 cm, Inox DWP95BC51

---

### Design:

- Pyramide-Design
- Wandmontage
- Geschikt voor luchtafvoer of kringloopwerking

### Belangrijkste eigenschappen:

- Efficiënte condensatormotor
- 2 x LED 2.5W
- Kleurtemperatuur: 3500 K
- Verlichting intensiteit: 282 lux
- 3 metalen vetfilter(s)

### Comfortkenmerken:

- Bedieningspaneel met druktoetsen
- 3 vermogensstanden

### Schoonmaakcomfort:

- Gemakkelijk te reinigen gladde oppervlakken en materialen.
- Metalen vetfilter(s) vaatwasserbestendig

### Luchtafvoer:

- Volgens EN 61591 en EN/IEC 60704-2-13 kan jouw apparaat de volgende waarden in afzuigstand bereiken:
- Stand 1: afzuigcapaciteit 257 m<sup>3</sup>/h; geluidsniveau 49 dB(A) re1pW
- Stand 2: afzuigcapaciteit 464 m<sup>3</sup>/h; geluidsniveau 63 dB(A) re1pW
- Stand 3: afzuigcapaciteit 588 m<sup>3</sup>/h; geluidsniveau 67 dB (A) re1pW
- Energie-efficiëntieklasse: B\*
- Gemiddeld energieverbruik: 66.6 kWu/jaar\*
- Ventilator-efficiëntieklasse: B\*
- Verlichting-efficiëntieklasse: A\*
- Vetfilter-efficiëntieklasse: C\*

### Recirculatie:

- Bij kringloopwerking is een starterset nodig
- Volgens EN 61591 en EN/IEC 60704-2-13 kan jouw apparaat de volgende waarden in afzuigstand bereiken: Stand 1:  
afzuigcapaciteit 196 m<sup>3</sup>/h; geluidsniveau 60 dB(A) re1pW
- Stand 2: afzuigcapaciteit 364 m<sup>3</sup>/h; geluidsniveau 72 dB(A) re1pW
- Stand 2: afzuigcapaciteit 395 m<sup>3</sup>/h; geluidsniveau 73 dB(A) re1pW

### Technische informatie en duurzaamheid:

- Verbruiksgegevens:
- Aansluitwaarde: 206 W
- Spanning: 220 - 240 V
- Duurzaamheid:
- Geproduceerd in Duitsland op een CO<sub>2</sub>-neutrale productielocatie

### Planning en installatie Informatie:

- Toestelafmetingen bij luchtafvoer (HxBxD): 799-975 x 900 x 500 mm
- Toestelafmetingen bij kringloopwerking (HxBxD): 799-975 x 900 x 500 mm
- Aanbevolen diameter afvoerkanaal Ø 150 mm (Ø 120 mm bijgeleverd)
- met terugslagklep
- Aansluitkabel met stekker: 1.3 m

## Serie 2, Wanddampkap, 90 cm, Inox DWP95BC51

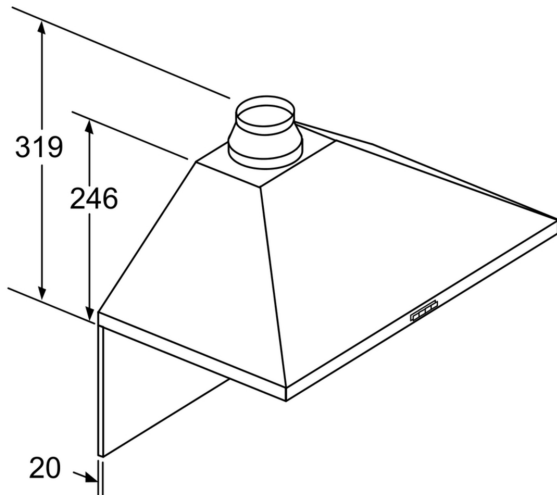

Bij gebruik van een achterwand moet met het design van het apparaat rekening worden gehouden. Afmeting in mm

Afmeting in mm

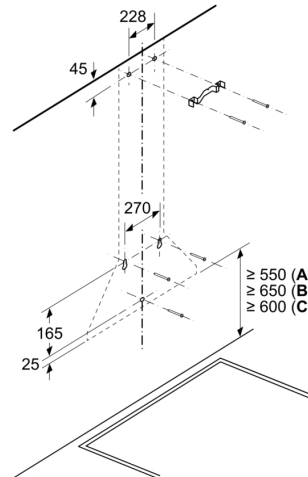

A: Elektrisch

B: Gas - vanaf bovenrand van pandrager

C: Elektrisch - voor Australië en Nieuw-Zeeland

Afmeting in mm

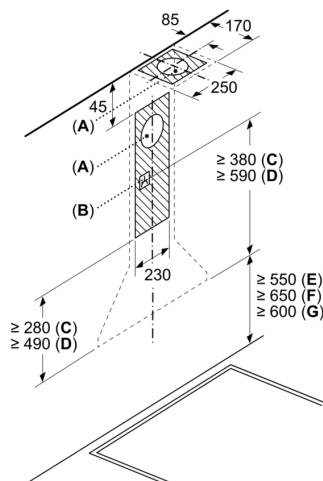

A: Luchtafvoer uitlaat  
B: Stopcontact  
C: Luchtafvoer  
D: Circulatielucht  
E: Elektrisch  
F: Gas - vanaf bovenrand van pandrager

G: Elektrisch - voor Australië en Nieuw-Zeeland

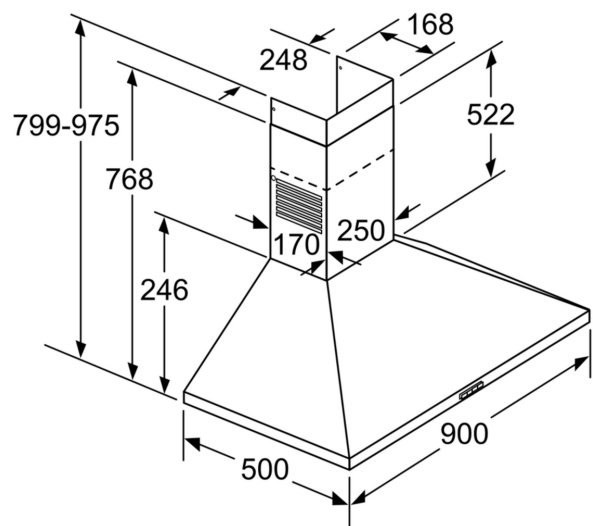

Afmeting in mm