

**Serie 4, Afvoergroep, 75 cm, Zilver metallic
DHL755BL**

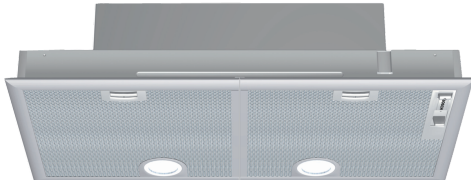

DHZ7305 Koofilter
DHZ7402 Montagehulpstuk voor afzuigunit

De afvoergroep: biedt de grootst mogelijke esthetische flexibiliteit - voor montage op de wand of boven een keukeneiland.

- **Bijzonder stil:** maximale prestaties, minimaal geluid.
- **Intensieve stand:** verwijdert sterke kookgeuren bijzonder snel en doeltreffend.

Uitvoering: Built-in/Built-under
 Lengte elektriciteits snoer: 130.0 cm
 Inbouwafmetingen: 255mm x 700.0mm x 350mm mm
 Minimum afstand boven een elektrische kookplaat: 650 mm
 Minimum afstand boven een gaskookplaat: 650 mm
 Nettogewicht: 8.1 kg
 Soort besturing: Mechanisch
 Instelling afzuigvermogen: 3 standen + intensief
 Maximale afzuigcapaciteit: 379 m³/h
 Maximale luchtcirculatie intensiefstand: 408.0 m³/h
 Maximale luchtcirculatie: 278 m³/h
 Afzuigcapaciteit intensiefstand: 638 m³/h
 Maximum Air flow: 379 m³/h
 Aantal lampen: 2
 Geluidsniveau: 56 dB(A) re 1pW
 Diameter luchtafvoer min/max: 120 / 150 mm
 Materiaal vetfilter: Aluminium wasbaar
 EAN-code: 4242005123377
 Aansluitvermogen: 206 W
 Minimale smeltveiligheid: 10 A
 Spanning: 220-240 V
 Frequentie: 50 Hz
 Type stekker: Schuko/Gardy-stekker met aarding
 Type installatie: Inbouw



Serie 4, Afvoergroep, 75 cm, Zilver metallic DHL755BL

**De afvoergroep: biedt de grootst mogelijke
esthetische flexibiliteit - voor montage op
de wand of boven een keukeneiland.**

- Energie-efficiëntieklasse: C*
- Gemiddeld energieverbruik: 81.2 kWu/jaar*
- Ventilator-efficiëntieklasse: D*
- Verlichting-efficiëntieklasse: A*
- Vetfilter-efficiëntieklasse: B*
- Geluidsniveau bij normale werking: 56 dB*

Werking / Vermogen:

- Voor het functioneren in kringloopwerking, moet de dampkap aangepast worden met een actieve koolstoffilter (toebehooren)
- Geschikt voor luchtafvoer of kringloopwerking
- Afzuigcapaciteit bij luchtafvoer volgens EN61591: normale werking: 379 m³/u, intensiefstand 638 m³/u

Comfort / Zekerheid:

- 4 vermogens, waarvan één intensiefstand
- Bediening via schuifregelaar
- 2 motoren
- Geluidsniveau volgens de norm EN 60704-2-13 bij luchtafvoer:
- Max. normale werking: 56dB(A) re 1 pW
- Intensiefstand: 68 dB(A) re 1 pW
- Metalen vetfilter met aluminium raam, vaatwasbestendig
- Verlichting van het werkblad: 2 x LED module
- Aanbevolen diameter van het luchtafvoerkanaal voor een optimale werking van de dampkap: Ø 150 mm (120 mm met het toestel meegeleverd)
- Toestelafmetingen (HxBxD): 255 x 730 x 380 mm
- Inbouwfmetingen (HxBxD): 255 x 700 x 350 mm
- Aansluitwaarde: 206 W
- met terugslagklep

*In overeenstemming met de EU-regulering N° 65/2014

**Serie 4, Afvoergroep, 75 cm, Zilver metallic
DHL755BL**

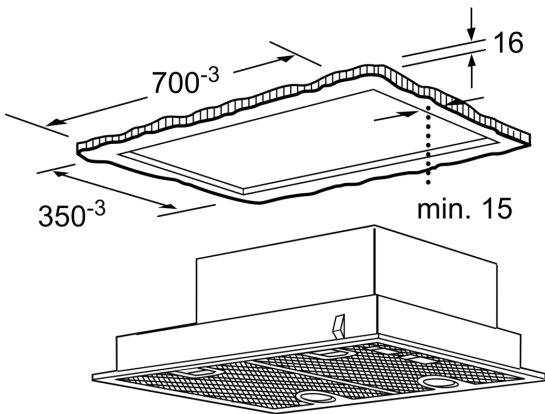

Afmeting in mm

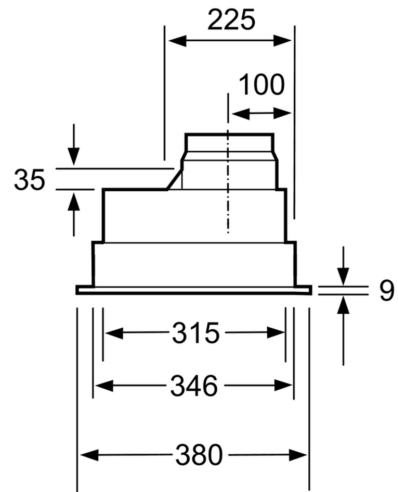

Afmeting in mm

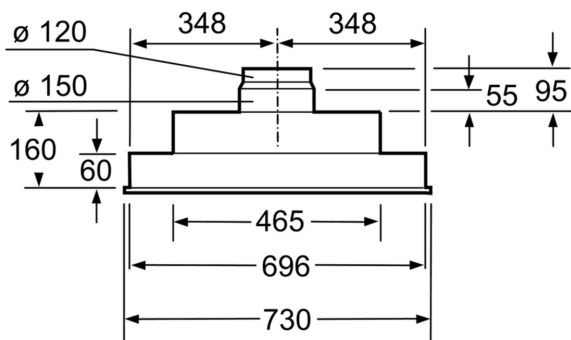

Afmeting in mm

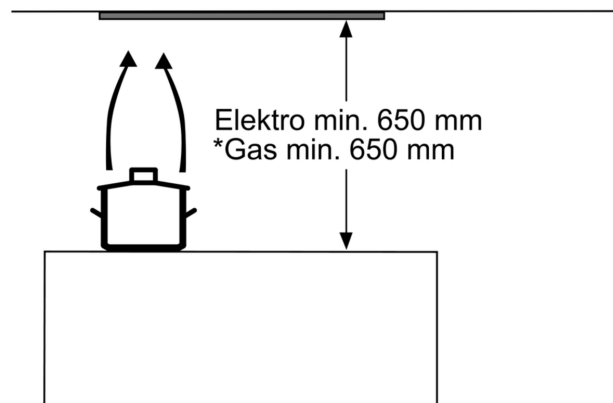

* vanaf bovenkant pannendrager

Afmeting in mm