

**Serie 4, Afvoergroep, 53 cm, Zilver metallic  
DHL555B**

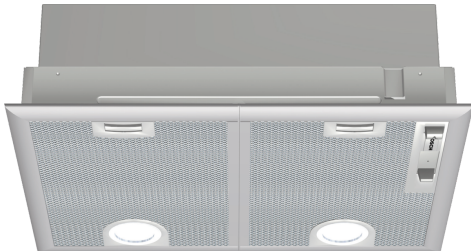

**Optionele toebehoren**

DHZ7305	Koolfilter
DHZ7402	Montagehulpstuk voor afzuigunit

**De afvoergroep: biedt de grootst mogelijke esthetische flexibiliteit - voor montage op de wand of boven een keukeneiland.**

- **Bijzonder stil:** maximale prestaties, minimaal geluid.
- **Intensieve stand:** verwijdert sterke kookgeuren bijzonder snel en doeltreffend.

**Technische gegevens**

Uitvoering: .....	Built-in/Built-under
Lengte elektriciteits snoer: .....	130.0 cm
Inbouwafmetingen: .....	255mm x 500.0mm x 350mm mm
en: Minimum distance above an electric hob: .....	650 mm
en: Minimum distance above a gas hob: .....	650 mm
Nettogewicht: .....	7.4 kg
Soort besturing: .....	Mechanisch
Instelling afzuigvermogen: .....	3-standen + intensief
Maximale afzuigcapaciteit: .....	420 m <sup>3</sup> /h
Maximale luchtcirculatie intensiefstand: .....	430.0 m <sup>3</sup> /h
Maximale luchtcirculatie: .....	320 m <sup>3</sup> /h
Afzuigcapaciteit intensiefstand: .....	650 m <sup>3</sup> /h
Maximum Air flow: .....	420 m <sup>3</sup> /h
Aantal lampen: .....	2
Geluidsniveau: .....	59 dB(A) re 1 pW
Diameter luchtafvoer min/max: .....	120 / 150 mm
Materiaal vetfilter: .....	Aluminium wasbaar
EAN-code: .....	4242002258508
Aansluitvermogen: .....	240 W
Minimale smeltveiligheid: .....	10 A
Spanning: .....	220-240 V
Frequentie: .....	50 Hz
Type stekker: .....	Schuko/Gardy-stekker met aarding
Type installatie: .....	Inbouw



## Serie 4, Afvoergroep, 53 cm, Zilver metallic DHL555B

**De afvoergroep: biedt de grootst mogelijke  
esthetische flexibiliteit - voor montage op  
de wand of boven een keukeneiland.**

### Algemene informatie

- Energie-efficiëntieklasse: D\*
- Gemiddeld energieverbruik: 111.4 kWu/jaar\*
- Ventilator-efficiëntieklasse: D\*
- Verlichting-efficiëntieklasse: F\*
- Vefilter-efficiëntieklasse: B\*
- Geluidsniveau bij normale werking: 59 dB\*

### Werking / Vermogen:

- Geschikt voor luchtafvoer of kringloopwerking
- Luchtafvoer volgens EN 61591:
- max. normaalstand: 420 m<sup>3</sup>/u
- intensiefstand: 650 m<sup>3</sup>/u

### Comfort / Zekerheid:

- 4 vermogens, waarvan één intensiefstand
- Bediening via schuifregelaar
- 2 motoren
- Geluidsniveau bij normale werking 420 m<sup>3</sup>/u: 45 dB (A) of 59 dB (A) re 1 pW volgens de norm DIN/EN 60704-2-13
- 2 Metalen vetfilter(s), vaatwasbestendig
- Verlichting van het werkblad: 2 halogeenlampen

### Afmetingen:

- Aanbevolen diameter van het luchtafvoerkanaal voor een optimale werking van de dampkap: Ø 150 mm (120 mm met het toestel meegeleverd)
- Toestelafmetingen (BxD): 530 x 380 mm
- Inbouwafmetingen (HxBxD): 255 x 500 x 350 mm

\*In overeenstemming met de EU-regulering N° 65/2014

**Serie 4, Afvoergroep, 53 cm, Zilver metallic  
DHL555B**

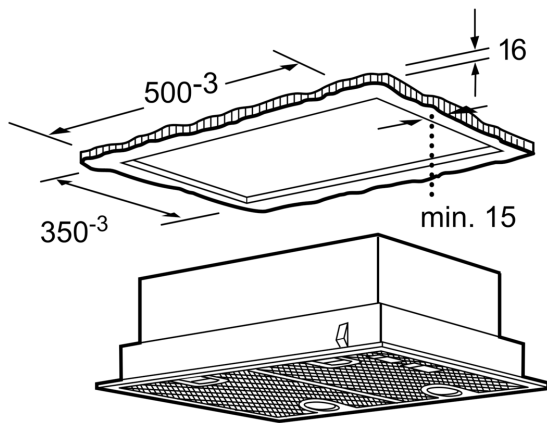

Afmeting in mm

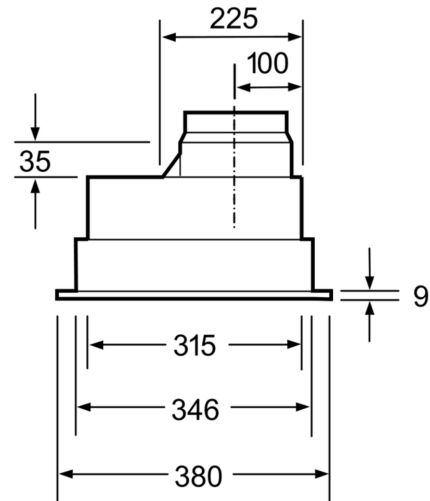

Afmeting in mm

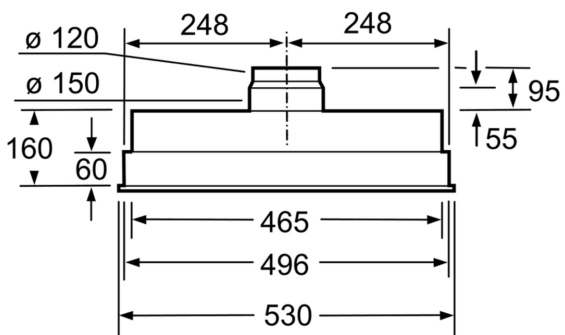

Afmeting in mm