

**Serie | 8, Telescopische dampkap, 60 cm, inox
DFS067K50**

B



De telescopische dampkap: wordt bijna onzichtbaar in de bovenkast geïntegreerd en behoudt zo de strakke lijn van uw keuken.

- **Bijzonder stil:** maximale prestaties, minimaal geluid.
- **EcoSilence Drive™:** de krachtige, energiebesparende aandrijving voor afzuigkappendampkappen.
- **Intensieve stand:** verwijdt sterke kookgeuren bijzonder snel en doeltreffend.

Technische gegevens

Uitvoering : Pull-out
Keurmerken : CE, Eurasian, VDE
Lengte elektriciteits snoer : 175 cm
Inbouwafmetingen : 385mm x 524.0mm x 290mm mm
en: Minimum distance above an electric hob : 430 mm
en: Minimum distance above a gas hob : 650 mm
Nettogewicht : 12,5 kg
Soort besturing : Electronisch
Instelling afzuigvermogen : 3-standen + 2 intensieve
Maximale afzuigcapaciteit : 381 m³/h
Maximale luchtcirculatie intensiefstand : 628 m³/h
Maximale luchtcirculatie : 358 m³/h
Afzuigcapaciteit intensiefstand : 677 m³/h
Aantal lampen : 2
Geluidsniveau : 56 dB(A) re 1 pW
Diameter luchtafvoer min/max : 150 / 120 mm
Materiaal vetfilter : Roestvrijstaal wasbaar
EAN-code : 4242002878300
Aansluitwaarde : 146 W
Minimale smeltveiligheid : 10 A
Spanning : 220-240 V
Frequentie : 50; 60 Hz
Type stekker : Schuko-/Gardy. met aarding
Type installatie : Inbouw

Optionele toebehoren

DSZ4561 : Koolfilter (vervangings)
DSZ4565 : Recirculatieset
DSZ4660 : Lيفةlement 60 cm vlakschermkappen
DWZ0IT0P0 : Regeneerbaar koolfilter (vervangings)
DWZ1IT1D1 : Regeneerbaar recirculatieset
DWZ1IX1B6 : CleanAir Plus koolfilter (vervangings)
DWZ1IX1C6 : Cleanair Plus recirculatieset



4 242002 878300

Serie | 8, Telescopische dampkap, 60 cm, inox DFS067K50

De telescopische dampkap: wordt bijna onzichtbaar in de bovenkast geïntegreerd en behoudt zo de strakke lijn van uw keuken.

Design:

- Design-filterafdekking in inox

Afmetingen:

- Aanbevolen diameter afvoerkanaal \varnothing 150 mm (\varnothing 120 mm bijgeleverd)
- Toestelafmetingen (HxBxD): 426 x 598 x 290 mm
- Inbouwafmetingen (HxBxD): 385 x 524 x 290 mm

Algemene informatie:

- Energie-efficiëntieklasse: B*
- Gemiddeld energieverbruik: 41.3 kWu/jaar*
- Ventilator-efficiëntieklasse: B*
- Verlichting-efficiëntieklasse: A*
- Vetfilter-efficiëntieklasse: B*
- Geluidsniveau bij normale werking: 56 dB*

Werking / Vermogen:

- Telescopische dampkap: inbouwbaar in een hangkast van 60 cm
- Geschikt voor luchtafvoer of kringloopwerking
- Bij kringloopwerking is een standaard starterset of CleanAir starterset (in optie) nodig
- Luchtafvoer volgens DIN/EN 61591:
normale werking: 381 m³/u
intensiefstand: 677 m³/u
- EcoSilence Drive - Efficiënte BLDC-technologie met 2 uiterst efficiënte ventilators

Comfort / Zekerheid:

- 3 vermogens + 2 intensiefstanden
- Intensiefstand met automatische terugschakeling na 6 minuten
- Naventilatie (10 minuten)
- EcoSensor - Luchtkwaliteit sensor
- Elektronische bediening via TouchControl en automatische functie
- Elektronische bediening via TouchControl en lightline
- Extreem stille werking dankzij een speciale geluidsisolatie
- Geluidsniveau volgens de normen EN 60704-3 en EN 60704-2-13 bij luchtafvoer:
Normale werking 381 m³/u: 56 dB(A) re 1 pW
Intensiefstand: 67 dB(A) re 1 pW
- 2 metalen vetfilter(s), vaatwasbestendig
- Verzadigingsaanduiding van de metalen vetfilter en actiefkoolfilter
- Verlichting van het werkblad: 2 x LED-modulen van 3 W
- Dimfunctie
- Softlight
- Telescopische handgreep met profiel
- Eenvoudige bevestiging van het telescopisch gedeelte

Serie | 8, Telescopische dampkap, 60 cm, inox
DFS067K50

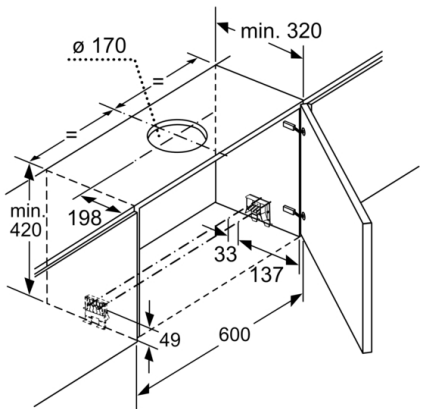

Afmeting in mm

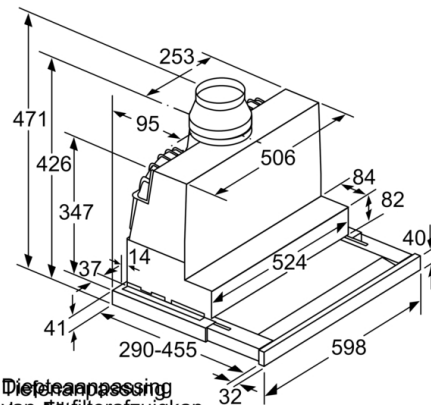

Diepte aanpassing
 van filterafzuigkap
 mogelijk tot 290 mm

Afmeting in mm

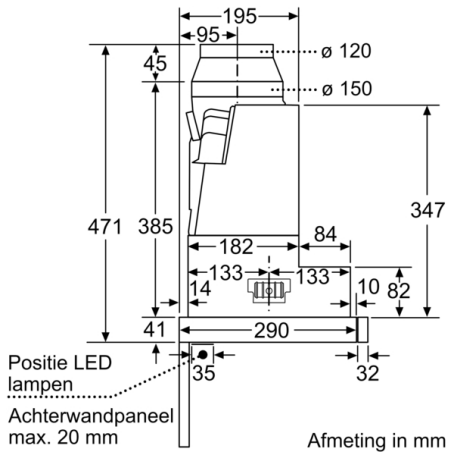

Afmeting in mm

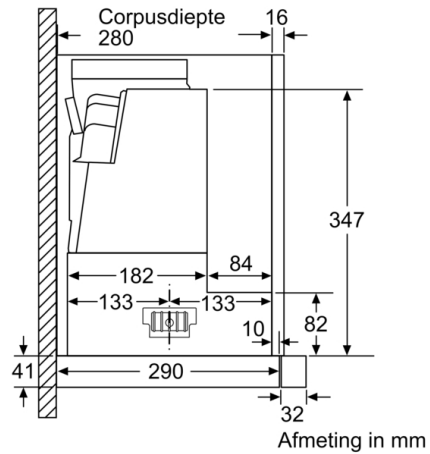

Afmeting in mm

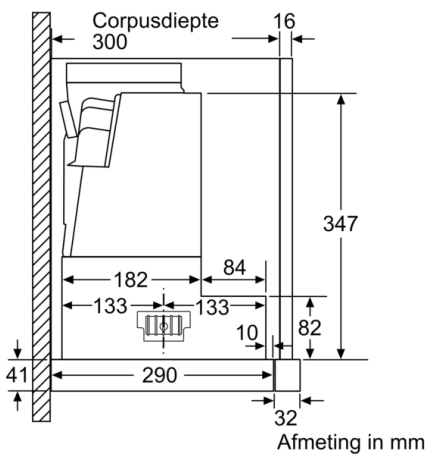

Afmeting in mm

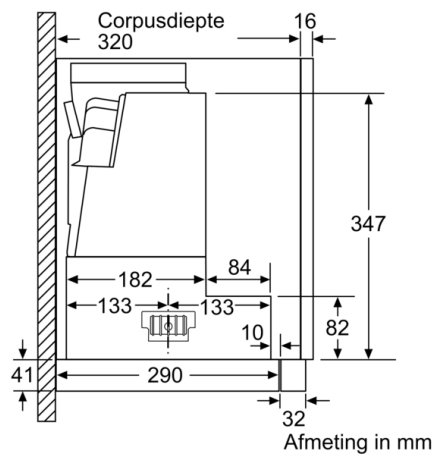

Afmeting in mm