

Serie 4, Geïntegreerde design dampkap, 90 cm, helder glas DBB96AF50



A

DWZ1IT1D1	Regenereerbaar recirculatieset
DWZ1IX1B6	CleanAir Plus koolfilter (vervangning)
DWZ1IX1C6	Cleanair Plus recirculatieset
DWZ0IB0U0	Recirculatieset
DWZ0IB5G0	Schachtverlening 120 mm
DWZ0IB5N0	Schachtverlening 187-360 mm
DWZ0IM0A0	Koolfilter (vervangning)
DWZ0IT0P0	Regenereerbaar koolfilter (vervangning)

Perfect geïntegreerde dampkap voor optimaal gebruik van de ruimte in uw kast.

Uitvoering:	Built-in/Built-under
Lengte elektriciteits snoer:	150.0 cm
Inbouwafmetingen:	356mm x 862.0mm x 310mm mm
Minimum afstand boven een elektrische kookplaat:	500 mm
Minimum afstand boven een gaskookplaat:	650 mm
Nettogewicht:	10.6 kg
Soort besturing:	Mechanisch
Instelling afzuigvermogen:	3 standen
Maximale afzuigcapaciteit:	620 m ³ /h
Maximale luchtcirculatie:	598 m ³ /h
Maximum Air flow:	620 m ³ /h
Aantal lampen:	2
Geluidsniveau:	70 dB(A) re 1pW
Diameter luchtafvoer min/max:	150 mm
Materiaal vetfilter:	Aluminium wasbaar
EAN-code:	4242005163687
Aansluitvermogen:	255 W
Spanning:	220-240 V
Frequentie:	50; 60 Hz
Type stekker:	Europese stekker 16A/250V
Type installatie:	Inbouw



Serie 4, Geïntegreerde design dampkap, 90 cm, helder glas DBB96AF50

Perfect geïntegreerde dampkap voor optimaal gebruik van de ruimte in uw kast.

- 90 cm

Algemene informatie:

- Energie-efficiëntieklasse: A*
- Gemiddeld energieverbruik: 56.5 kWu/jaar*
- Ventilator-efficiëntieklasse: A*
- Verlichting-efficiëntieklasse: A*
- Vetfilter-efficiëntieklasse: C*
- Geluidsniveau bij normale werking: 70 dB*

Werking / Vermogen:

- Geschikt voor luchtafvoer of kringloopwerking
- Bij kringloopwerking is een standaard starterset of CleanAir Plus starterset (in optie) nodig
- Voor inbouw in een 90 cm brede bovenkast
- Max. afzuigcapaciteit: 620 m³/u

Comfort / Zekerheid:

- 3 vermogensstanden
- draaiknop, verzinkbaar
- Geluidsniveau volgens de norm EN 60704-2-13 bij luchtafvoer en max. normaalstand: 70 dB(A) re 1 pW
- 2 Metalen vetfilter(s), vaatwasbestendig
- Verlichting van het werkblad: 2 x LED 2,5W
- Kleurtemperatuur: 3500 K

Afmetingen:

- Toestelafmetingen (HxBxD): 356 x 894 x 310 mm
- Inbouwafmetingen (HxBxD): 356 x 862 x 310 mm
- Aanbevolen diameter van het luchtafvoerkanaal voor een optimale werking van de dampkap: ø 150 mm
- met terugslagklep

*In overeenstemming met de EU-regulering N° 65/2014

**Serie 4, Geïntegreerde design
dampkap, 90 cm, helder glas
DBB96AF50**

Afmeting in mm

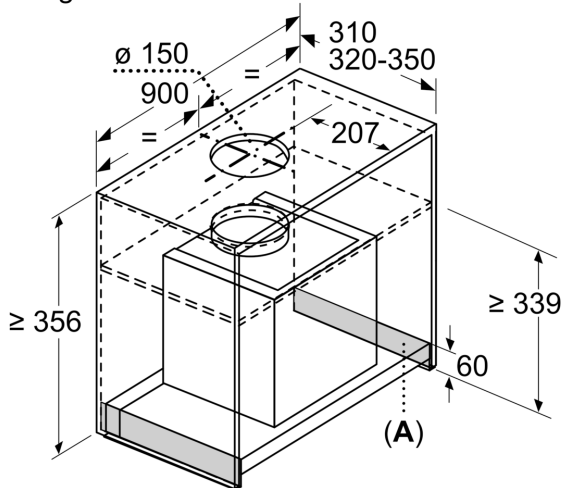

A: Bereik zonder scharnieren

Afmeting in mm
Vooraanzicht

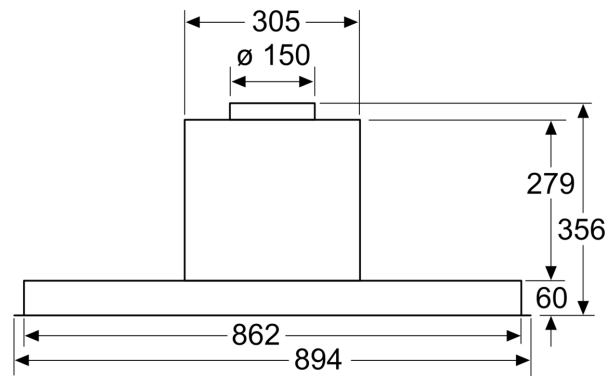

Afmeting in mm
Zijaanzicht

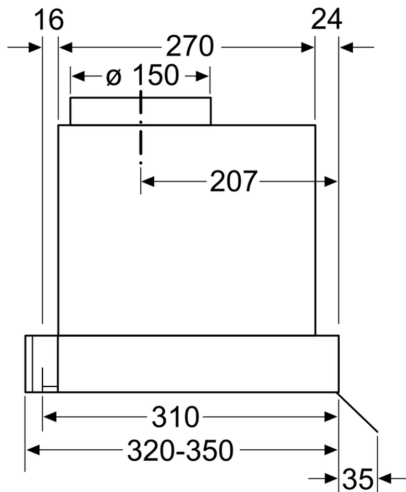

Afmeting in mm

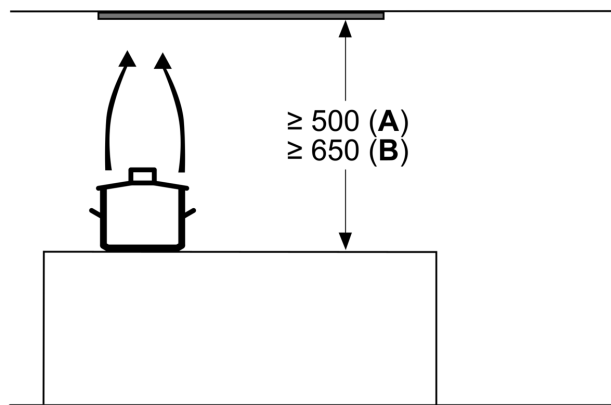

Vanaf bovenkant pannenhouder:
A: Elektro
B: Gas