

Sērija 6, Indukcijas plīts virsma, 60 cm, Balts, plīts virsma ar tērauda rāmi

PIF672FB1E

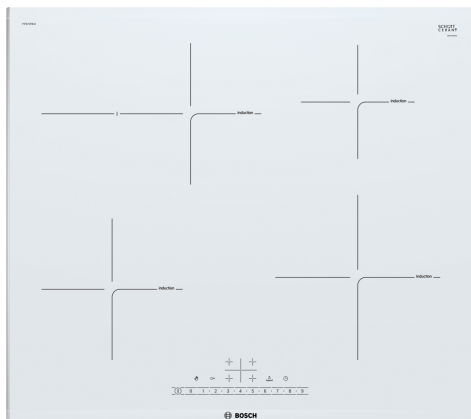

Papildu piederumi

HEZ9ES100 :
 HEZ9FE280 :
 HEZ9SE030 :
 HEZ9SE040 :
 HEZ9SE060 :
 HEZ390090 Wok katls
 HEZ394301 Savienotājliste

Indukcijas virsma ļauj gatavot ātri, tīri un droši, ar zemu enerģijas patēriņu.

- **DirectSelect:** precīza, vienkārša vēlamās gatavošanas zonas, jaudas līmeņa un papildu funkciju iestatīšana.
- **RoasterZone – papildu gatavošanas zona, kuru var ieslēgt, ja izmanto lielākus cepšanas traukus, piemēram, cepešpannas.**
- **PowerBoost:** līdz pat 50 % vairāk enerģijas, lai tava indukcijas plīts uzsiltu ātrāk.
- **QuickStart:** sāciet gatavot uzreiz un izvēlieties vēlamo gatavošanas jaudas līmeni.
- **Restart:** ja plīts virsma negaidīti izslēdzas, tiek saglabāts pēdējais iestatījums.

Tehniskā informācija

Produkta nosaukums/saime: Plīts riņķis
 Iebūvēts / Brīvi stāvošs: Iebūvēts
 Enerģijas pievade:Elektriskā
 Vienlaikus izmantojamo pozīciju skaits:4
 Nepieciešamais nišas izmērs uzstādīšanai (A x Pl x Dz): 51 x 560-560 x 490-500 mm
 Ierīces platums:606 mm
 Produkta izmēri:51 x 606 x 527 mm
 Iepakotā produkta izmēri (XxYxZ): 126 x 753 x 603 mm
 Neto svars: 12.0 kg
 Bruto svars: 14.3 kg
 Atlikušā siltuma indikators: jā
 Vadības paneļa novietojums: Priekšējais
 Pamatvirsmas materiāls:Keramika
 Virsmas krāsa: Balts, alumīnijs, pulēts
 Strāvas vada garums:110.0 cm
 EAN kods: 4242002861609
 Spriegums: 220-240 V
 Frekvence:50; 60 Hz



Sērija 6, Indukcijas plīts virsma, 60 cm, Balts, plīts virsma ar tērauda rāmi PIF672FB1E

Indukcijas virsma ļauj gatavot ātri, tīri un droši, ar zemu enerģijas patēriņu.

(490–500)

- Min. darba virsmas biezums: 16 mm
- Savienojuma slodze: 7400 W
- PowerManagement funkcija: ļauj ierobežot maksimālo jaudas līmeni, ja tas nepieciešams (atkarīgs no elektroinstalācijas drošinātājiem).
- Vads: 1.1, Trīsfāzu, strāvas vads (iekļauts), Neitrālā dzisla

- 60 cm: vieta 4 katliem vai pannām.

Kombinējamas gatavošanas zonas

- Ring zone roaster: izmantojiet cepešpannas uz paplašināmās gatavošanas zonas.
- Gatavošanas zona priekšpusē pa kreisi: 180 mm, 1.8 kW (maks. jauda 3.1 kW)
- Gatavošanas zona aizmugurē pa kreisi: 280, 180 mm, 1.8 kW (maks. jauda 3.1 kW)
- Gatavošanas zona aizmugurē pa labi: 145 mm, 1.4 kW (maks. jauda 2.1 kW)
- Gatavošanas zona priekšpusē pa labi: 210 mm, 2.2 kW (maks. jauda 3.7 kW)

Lietošanas ērtums

- DirectSelect: tieša jaudas līmeņa kontrole no vadības paneļa.
- 17 jaudas pakāpes: precīzi pielāgo siltumu ar 17 jaudas līmeņiem (9 galvenie līmeņi un 8 starplīmeņi).
- Taimeris ar izslēgšanas funkciju katrai sildzonai
- : izslēdz gatavošanas zonu pēc iestatīta laika (piem., vārot olas).
- Taimeris
- : pēc iestatītā laika beigām atskan skaņas signāls (piem., gatavojot pastu).

Laika ietaupīšana

- PowerBoost funkcija visām sildzonām
- : plīts virsma uzsilst ātrāk, pateicoties par 50% lielākai jaudai.
- QuickStart funkcija: kad ieslēgta nosaka gatavošanas trauka atrašanās vietu (kas novietots uz ieslēgtas plīts) un automātiski parāda atbilstošo gatavošanas zonu vadības panelī.
- ReStart funkcija: nejaušas izslēgšanas gadījumā, ļauj atjaunot iepriekšējos iestatījumus, ja plīts virsmu ieslēdz 4 sekunžu laikā.

Dizains

- Dizaina līnija: Pul.priekša+aizmug, sānu prof.

Drošība

- Divpakāpju atlikušā siltuma indikatori katrai sildzonai: norāda, kura sildzona vēl ir karsta vai silta.
- Bērnu drošības slēdzis: novērš neplānotu plīts virsmas ieslēgšanu.
- Control Panel Pause: Vadības paneļa atslēgšana uz 30 sekundēm, Bērnu drošības slēdzis, PowerManagement funkcija, Automātisks trauku atpazīšanas sensors, Drošības atslēgšanās: noslaukiet plīts virsmu tad, ja kaut kas pārvārās, bez iestatījumu maiņas (skārienjutīgās pogas tiek bloķētas uz 30 sekundēm).
- Galvenais slēdzis: ar vienu pogu var izslēgt visas gatavošanas zonas.
- Drošības atslēgšanās: drošības nolūkos plīts virsma pārstāj uzsilt pēc iepriekš iestatīta laika (pielāgojams)
- Enerģijas patēriņa displejs: rāda pēdējā gatavošanas laikā patērēto elektroenerģiju.

Uzstādīšana

- Izmērs (AxPxD mm): 51 x 606 x 527
- Nepieciešamais nišas izmērs uzstādīšanai (AxPxD mm) : 51 x 560 x

Sērija 6, Indukcijas plīts virsma, 60 cm, Balts, plīts virsma ar tērauda rāmi

PIF672FB1E

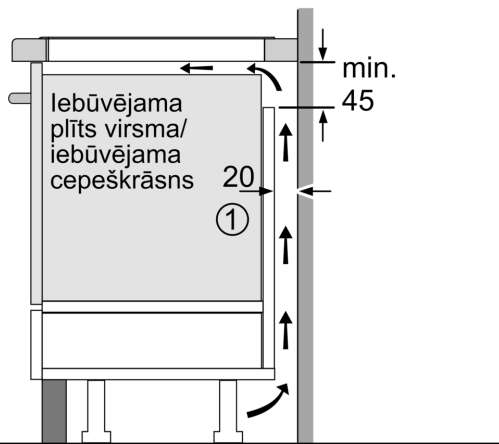

①
Jāparedz
atvere ventilācijai

Izmēri mm

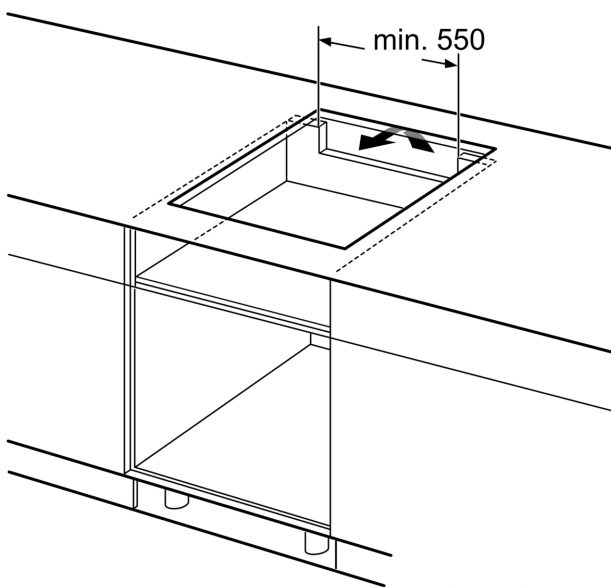

Izmēri mm

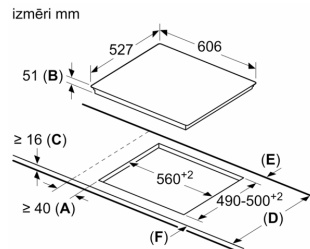

- A:** Minimālais plīts virsmas izgriezuma attālums no sienas.
B: Iegrimes dziļums
C: Attālumam no darba virsmas līdz cepeškrāsns priekšējās daļas virsmai jābūt 30 mm. Skatiet cepeškrāsnij nepieciešamās vietas prasības.

Darba virsmai, kurā ir uzstādīta plīts virsma, jāiztur aptuveni 60 kg slodzi; ja nepieciešams, izmantojiet piemērotas balsta konstrukcijas.

D	E	F
585-600	50	≥ 35
> 600	≥ 50	≥ 50

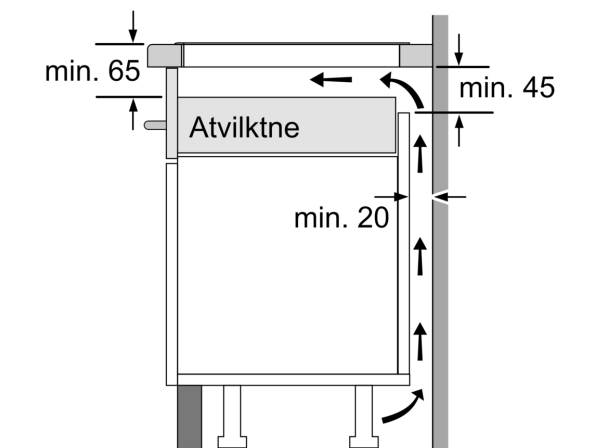

Izmēri mm