

**Serija 2, Visišškai integruota indaplovė,
60 cm
SMV25AX01E**



Mūsų SilencePlus indaplovė: rūpinasi ne tik indais, bet ir Jūsų klausą.

Techniniai duomenys

Energijos vartojimo efektyvumo klasė : E
Energijos suvartojimas per 100 ciklų „Eco“ programa: 92 kWh
Maksimalus komplektų skaičius: 12
Vandens suvartojimas „Eco“ programa litrais per darbo ciklą: 9,5 l
Programos trukmė: 3:30 h
Ore skleidžiamas akustinis triukšmas: 48 dB(A) re 1 pW
Ore skleidžiamo akustinio triukšmo klasė: C
Montuojamas / Laisvai statomas: Įmontuojama
Aukštis su viršutiniu padėklu: 0 mm
Gaminio išmatavimai (plotis x gylis): 815 x 598 x 550 mm
Montavimo angos dydis (A x P x G): 815-875 x 600 x 550 mm
Gylis, esant durelėms atidarytoms 90°: 1150 mm
Reguliuojamo aukščio kojelės: Yes - all from front
Maksimalus reguliuojamų kojelių aukštis: 60 mm
Svoris neto: 32,5 kg
Svoris bruto: 34,7 kg
Prijungimo galia: 2400 W
Srovė: 10 A
Įtampa: 220-240 V
Dažnis: 50; 60 Hz
Elektros laidos ilgis: 175 cm
Kištuko tipas: Schuko-/Gardy su įžeminimu
Įleidimo žarnos ilgis: 165 cm
Išleidimo vamzdžio ilgis: 190 cm
EAN kodas: 4242002992693
Montavimo tipas: Pilnai įmontuojama

Papildomi priedai

SGZ1010 : Įleidimo ir išleidimo žarnos
SGZ8BI00 :
SMZ5000 :
SMZ5002 : Krepšelis sidabriniams stalo įrankiams
SMZ5006 :



4 242002 992693

Serija 2, Visiškai integruota indaplovė, 60 cm SMV25AX01E

Mūsų SilencePlus indaplovė: rūpinasi ne tik indais, bet ir Jūsų klausą.

Efektyvumas ir pajėgumas

Programos ir specialios funkcijos

- 5 programos: Intensiv70, MixTemperatūros programa 2: 65, Eco50, 1h65, Vorspülen
- 2 specialios parinktys: VarioSpeedPlus, Extra Dry
- 3 plovimo temperatūros

Dizainas ir patogumas

- Montavimo forma: Montuojama po stalvirš., pilnai
- Ant durelių viršaus
- DosageAssist - speciali vieta tabletei ištirpinti
- fiksuotas
- Plovimo priemonių indikacija
- Virš.krepšys puodeliams: 2 svirtys (ilga / trumpa)
- Akustinis signalas programos pabaigoje
- InfoLight
- raudona/-

Technologija

- „EcoSilence“ pavara
- Jutikliai: užkrovos jutiklis
- Stiklo apsaugos technologija
- Elektroninė skalavimo priemonių indikacija
- Elektroninė druskos trūkumo indikacija
- Vidinis korpusas: nerūd. plieno/Polinox
- Savaimė išsivalančių filtrų sistema turi 3 sluoksnių gofruotą filtrą
- Šilumokaitis
- Pakaitinio plovimo sistema
- Taip

Saugumas

- AquaStop

Montavimas

- Iš priekio reguliuojama užpakalinė kojėlė
- Priedai: apsauginė garų plokštelė

Serija 2, Visišškai integruota indaplovė, 60 cm SMV25AX01E

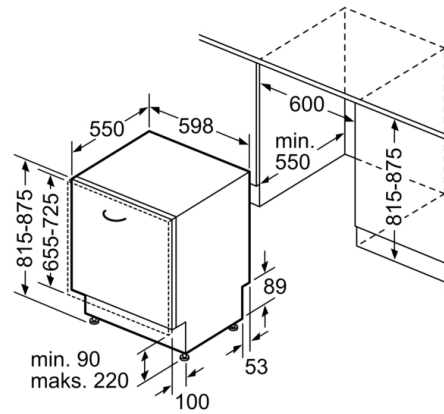

Matmenys, mm