

**Serie 8, Asciugatrice a pompa di calore, 9 kg
WTX87KH9IT**



A++



L'asciugatrice con sistema AutoClean e funzioni Smart Dry e Iron Assist, rende tutto più semplice perchè tutto si svolge automaticamente.

- **SmartDry:** l'asciugatrice e la lavatrice connesse ti propongono il giusto programma di asciugatura più adatto.
- **Iron Assist:** trattamento a vapore che riduce le pieghe e la quantità di panni da stirare.
- **Auto Dry:** raggiunge automaticamente il livello di asciugatura desiderato.
- **Design antivibrazioni:** massima stabilità e silenziosità grazie a speciali protezioni antivibrazioni.
- **Pannello di controllo semplice ed intuitivo.**

Dati tecnici

Tipologia costruttiva del prodotto: A libera installazione
 Piano removibile: no
 Cerniera : Destra
 Lunghezza del cavo di alimentazione elettrica: 145.0 cm
 Dimensioni (AxLxP): 842 x 598 x 613 mm
 Peso netto: 56.2 kg
 Fluorinated greenhouse gases: No
 Type of refrigerant: R290
 Hermetically sealed equipment: Sì
 La quantità espressa in equivalente di CO2: 0.000 t
 Codice EAN: 4242005180134
 Potenza: 800 W
 Corrente: 10 A
 Tensione: 220-240 V
 Frequenza: 50 Hz
 Capacità di carico: 9.0 kg
 Classe di efficienza energetica: A++
 Consumo energia dell'asciugatrice elettrica, a pieno carico - Nuova (2010/30/EC): 2.10 kWh
 Tempo standard del programma cotone a pieno carico: 171 min
 Consumo energia dell'asciugatrice elettrica, carico parziale - Nuova (2010/30/EC): 1.24 kWh
 Tempo standard del programma cotone a carico parziale: 109 min
 Consumo di energia ponderata, asciugatrice elettrica - Nuova (2010/30/EC): 259.0 kWh/annum
 Programma a tempo ponderato: 136 min
 Rendimento medio condensazione a pieno carico (%): 91 %
 Rendimento medio condensazione a carico parziale (%): 91 %
 Efficienza della condensazione ponderata (%): 91 %

Accessori opzionali

WMZ20600 Cestello lana
 WTZ27400 Kit congiunzione asciugatrice con rip.
 WTZ27410 Kit congiunzione asciugatrice no rip.
 WTZPW20D Pedana con estraibile



Serie 8, Asciugatrice a pompa di calore, 9 kg WTX87KH9IT

L'asciugatrice con sistema AutoClean e funzioni Smart Dry e Iron Assist, rende tutto più semplice perchè tutto si svolge automaticamente.

Caratteristiche principali

- Tecnologia a pompa di calore con gas ecologico R290 a impatto zero sull'ambiente
- AutoClean: sistema automatico di pulizia del condensatore e dei filtri.
- Iron Assist: programma con vapore che riduce le pieghe, facilita la stiratura e rinfresca i capi non lavabili in lavatrice.
- AutoDry: sistema di asciugatura automatica controllata.
- Sistema Sensitive Drying: asciuga i capi delicatamente ed uniformemente
- silver-black grey
- Illuminazione interna del cestello: LED
- Design Antivibrazioni: maggiore stabilità e silenziosità

Pannello di controllo

- Home Connect: programmazione e controllo da remoto tramite App, Gestione energetica, Diagnostica da remoto e funzione SmartDry.
- Smart Dry: Impostazione automatica del programma di asciugatura in base ai parametri dell'ultimo programma di lavaggio.
- Manopola Jog-Dial retroilluminata con tasto On/Off integrato.
- Programmi standard: Cotone, Sintetici.
- Programmi speciali: AllergyPlus, Cotone, Camicie, Smart Dry, Delicati, Asciugamani, Iron Assist 1 camicia, Iron Assist 5 camicie, Refresh Business, Mix, Rapido 40 min, Sintetici, Lana con cestello, Programma a tempo caldo
- Programma asciugatura lana con lo speciale cestello che protegge i capi dal rischio di infeltrimento.
- Fase anti piega 120 min
- Tasti TouchControl: Impostazione fine asciugatura, Antipiega 60 min., Antipiega 120 min., Sicurezza bambini, On/Off, Controllo remoto, Delicato, Segnale acustico, Avvio/Aggiungi bucato, Livello asciugatura, Tipo di asciugatura, Impostazione fine asciugatura (24 h)
- Grande display LED multifunzioni.
- Segnale acustico a fine programma

Sicurezza

- Sicurezza bambini

Altre caratteristiche

- Dimensioni (A x L): 84.2 cm x 59.8 cm
- Profondità con oblò escluso: 61.3 cm
- Profondità con oblò incluso: 66.5 cm
- Set di drenaggio per svuotamento automatico del contenitore della condensa.

Valori di consumo

**Serie 8, Asciugatrice a pompa di calore, 9 kg
WTX87KH9IT**

Dimensioni in mm

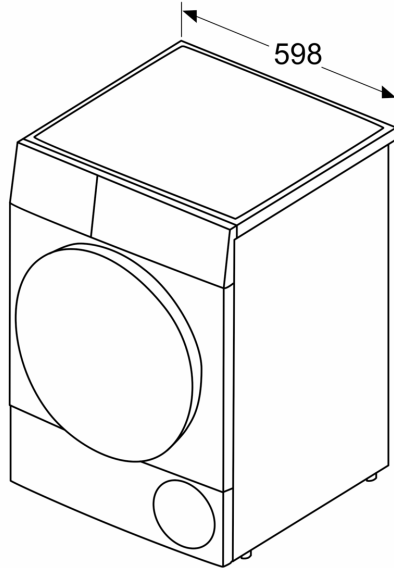

Dimensioni in mm

