

Serie 6, Asciugatrice a pompa di calore, 9 kg WTW83449II



Accessori opzionali

WTZ11400 : Kit congiunzione asciugatrice con rip.
WTZ20410 : Kit congiunzione asciugatrice no rip.

Asciugatrice con condensatore autopulente: si pulisce da sola e mantiene sempre la massima efficienza.

A++

- **Condensatore autopulente:** mantiene il condensatore libero dalla lanugine per preservare un'efficienza energetica A++.
- **AutoDry:** asciuga automaticamente in base alle tue esigenze.
- **Design antivibrazioni:** stabilizza le pareti laterali e minimizza il rumore, garantendo un'asciugatura particolarmente silenziosa.
- Grande display LED multifunzioni, per una semplice programmazione e molteplici opzioni.
- **Sistema SensitiveDrying:** per un'asciugatura delicata e priva di pieghe.

Dati tecnici

Tipologia costruttiva del prodotto : A libera installazione

Piano removibile : no

Cerniera porta : Destra

Lunghezza del cavo di alimentazione elettrica : 145,0 cm

Altezza senza piano di lavoro : 0 mm

Dimensioni del prodotto : 842 x 598 x 613 mm

Peso netto : 47,9 kg

Fluorinated greenhouse gases : No

Type of refrigerant : R290

Hermetically sealed equipment : Sì

Quantità di gas fluorurati : 0,145 kg

La quantità espressa in equivalente di CO₂ : 0,000 t

Codice EAN : 4242005197446

Dati nominali collegamento elettrico : 1000 W

Corrente : 10 A

Tensione : 220-240 V

Frequenza : 50 Hz

Certificati di omologazione : CE, VDE

Capacità cotone - nuova (2010/30/EC) : 9,0 kg

Classe di efficienza energetica (2010/30/EC) : A++

Consumo energia dell'asciugatrice elettrica, a pieno carico - Nuova (2010/30/EC) : 2,05 kWh

Tempo standard del programma cotone a pieno carico : 238 min

Consumo energia dell'asciugatrice elettrica, carico parziale - Nuova (2010/30/EC) : 1,25 kWh

Tempo standard del programma cotone a carico parziale : 151 min

Consumo di energia ponderata, asciugatrice elettrica - Nuova (2010/30/EC) : 259,0 kWh/annum

Programma a tempo ponderato : 188 min

Rendimento medio condensazione a pieno carico (%) : 84 %

Rendimento medio condensazione a carico parziale (%) : 84 %

Efficienza della condensazione ponderata (%) : 84 %



Serie 6, Asciugatrice a pompa di calore, 9 kg WTW83449II

**Asciugatrice con condensatore autopulente:
si pulisce da sola e mantiene sempre la
massima efficienza.**

Caratteristiche principali

- Tecnologia a pompa di calore con gas ecologico R290 a impatto zero sull'ambiente
- Condensatore autopulente: massima praticità ed efficienza per tutta la vita dell'asciugatrice.
- AutoDry: sistema di asciugatura automatica controllata.
- Cestello Sensitive: asciuga i capi delicatamente ed uniformemente
- Design Antivibrazioni: maggiore stabilità e silenziosità

Pannello di controllo

- Programmi standard: Cotone, Sintetici.
- Programmi speciali: Lana finish, Mix, Asciugamani, Programma a tempo caldo, Programma a tempo freddo, Sport/Fitness, Piumini, Rapido 40 min, Camicie
- Fase anti piega 120 min
- Tasti TouchControl: Delicato, Segnale acustico, Antipiega, Impostazione tempo di asciugatura, Avvio/Aggiungi bucato, Livello asciugatura, Impostazione fine asciugatura (1-24 h)
- Grande display LED multifunzioni.
- Indicatore cassetto condensa pieno
- Segnale acustico a fine programma

Sicurezza

- Sicurezza bambini

Altre caratteristiche

- Dimensioni (A x L): 84.2 cm x 59.8 cm
- Profondità con oblò escluso: 61.3 cm
- Profondità con oblò incluso: 65.1 cm
- Set di drenaggio per svuotamento automatico del contenitore della condensa.

Valori di consumo

**Serie 6, Asciugatrice a pompa di calore, 9 kg
WTW83449II**

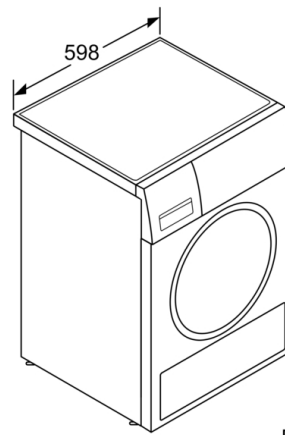
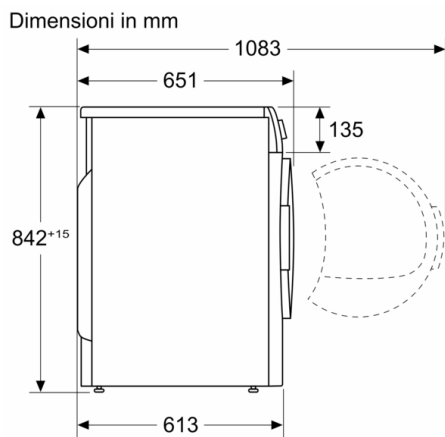

Dimensioni in mm