

**Series 4, washing machine,
frontloader fullsize, 8 kg, 1200 rpm
WAN24068IT**



A+++



**Lavatrice con motore EcoSilence Drive™:
silenzioso, affidabile e duraturo.**

- **EcoSilence Drive™:** Motore Inverter estremamente silenzioso ed efficiente. Con 10 anni di assistenza.
- **Display LED con programmazione inizio o fine lavaggio (1-24h).**
- **Funzione Aggiungi bucato per caricare i capi dimenticati a programma già avviato.**
- **Design Antivibrazioni™:** lavatrice estremamente stabile e silenziosa
- **Tasti Touch Control: Pannello di controllo facile e intuitivo.**

Dati tecnici

Capacità (kg):8.0 kg
 Tipologia costruttiva del prodotto:A libera installazione
 Altezza top removibile:-2 mm
 Dimensioni del prodotto:848 x 598 x 550 mm
 Peso netto:67.8 kg
 Potenza:2300 W
 Corrente:10 A
 Tensione:220-240 V
 Frequenza:50 Hz
 Lunghezza del cavo di alimentazione elettrica:210.0 cm
 Cerniera :Sinistra
 Ruote:no
 Codice EAN:4242002908502
 Installazione:Da libera installazione



Accessori opzionali

WMZ2381 Prolunga per aqua-stop
 WMZ20490 Pedana con estraibile
 WMZ2200 Fissazione al suolo

Series 4, washing machine, frontloader fullsize, 8 kg, 1200 rpm WAN24068IT

Lavatrice con motore EcoSilence Drive™: silenzioso, affidabile e duraturo.

Caratteristiche principali

- EcoSilence Drive: motore silenzioso e affidabile nel tempo.
- 10 anni di assistenza sul motore EcoSilence Drive.
- Riconoscimento automatico del carico con sistema ActiveWater™, per un corretto risparmio di acqua.
- Sistema VarioPerfect con due opzioni a scelta: TurboPerfect per ridurre il tempo di lavaggio fino al 65% o EcoPerfect per ridurre il consumo energetico fino al 50%, con risultati sempre perfetti.
- Design Antivibrazioni: maggiore stabilità e silenziosità

Programmi

- Programmi speciali: Jeans, Mix, Risciacquo, Scarico acqua/centrifuga
- Tasti TouchControl: Impostazione fine programma, Avvio/Aggiungi Bucato, TurboPerfect/EcoPerfect, Selezione centrifuga/Esclusione centrifuga finale
- Display LED per visualizzazione fasi di lavaggio e tempo residuo e per impostazione centrifuga.
- Programmazione fine lavaggio (1-24 h)
- Segnale acustico a fine programma
- Cassetto per detersivo liquido

Sicurezza

- Bilanciamento automatico del carico in centrifuga
- Riconoscimento presenza schiuma
- Sicurezza bambini
- Protezione multipla antiallagamento

Altre caratteristiche

- Dimensioni (A x L x P): 84.8 x 59.8 x 55 cm

Etichetta energetica

- Capacità di carico nominale: 8 kg
- Consumo di energia 176 kWh/anno, basato su 220 cicli di lavaggio standard per programmi per tessuti di cotone a 60°C e 40°C a pieno carico e a carico parziale
- -10%: consumo inferiore del 10% (176kWh/anno, 8 kg) rispetto al valore di classe energetica A+++ (196kWh/anno, 8 kg) secondo la Normativa Europea 1061/2010
- Consumo energetico del programma "cotone" standard a 60° a pieno carico 0.94 kWh e a carico parziale 0.78 kWh. Consumo energetico del programma "cotone" standard a 40° a carico parziale 0.56 kWh.
- Consumo energetico ponderato in modo spento/lasciato acceso: 0.12 W / 0.5 W
- Consumo di acqua 9900 litri/anno, basato su 220 cicli di lavaggio standard per programmi per tessuti di cotone a 60°C e a 40°C a pieno carico e a carico parziale. Il consumo effettivo dipende dalle modalità di utilizzo dell'apparecchio.
- Classe di efficienza centrifuga: B
- Velocità massima di centrifuga: 1200 giri/min
- Grado di umidità residua: 53 %
- Durata del programma standard per tessuti di cotone a 60°C a

pieno carico 200 min e a carico parziale 200 min. Durata del programma standard per tessuti di cotone a 40° a carico parziale 200 min.

- Livello sonoro durante la fase di lavaggio nel programma standard per tessuti di cotone a 60°C a pieno carico: 55 dB (A) re 1 pW
- Livello sonoro durante la fase di centrifuga nel programma standard per tessuti di cotone a 60°C a pieno carico: 76 dB (A) re 1 pW

**Series 4, washing machine,
frontloader fullsize, 8 kg, 1200 rpm
WAN24068IT**

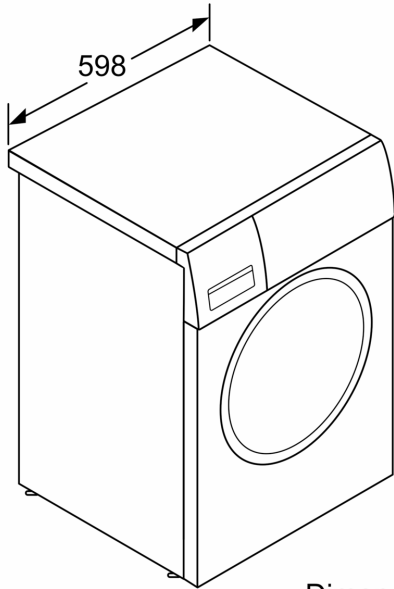

Dimensioni in mm

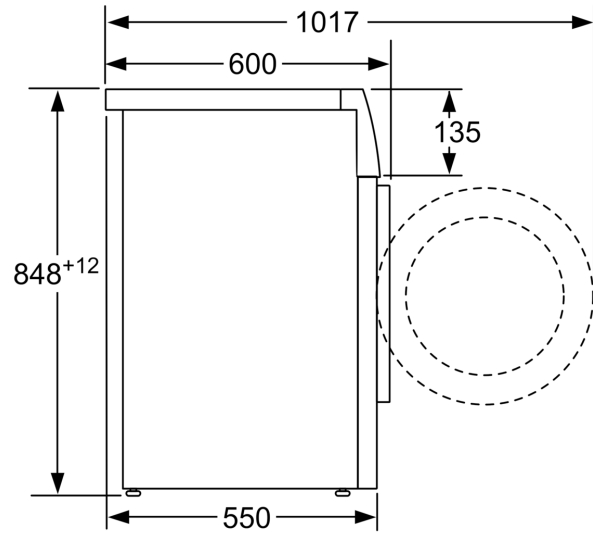

Dimensioni in mm