

**Serie | 6, Lavastoviglie per  
installazione sottopiano, 60 cm,  
acciaio inox  
SMU68TS06E**



**PerfectDry per risultati di asciugatura  
perfetti con tutte le stoviglie anche con  
quelle di plastica.**

- **Rackmatic:** cestello per lavastoviglie regolabile in altezza per stoviglie alte.
- **AquaStop:** sistema di protezione anti-allagamento con garanzia Bosch in caso di danni causati dall'acqua - per tutta la vita dell'apparecchio.
- **EcoSilence Drive:** motore estremamente efficiente, veloce e silenzioso.
- **Home Connect:** lavastoviglie connesse per una vita più semplice.

**Dati tecnici**

Classe di efficienza energetica: D

Consumo energetico del programma Eco per 100 cicli : 85 kWh

Numero massimo di coperti: 14

Consumo di acqua del programma eco in litri per ciclo: 9,5 l

Durata del programma: 3:15 h

Emissioni di rumore aereo: 42 dB(A) re 1 pW

Classe di emissioni di rumore aereo: B

Tipologia costruttiva del prodotto: Da incasso

Altezza senza piano di lavoro: 0 mm

Dimensioni (lpx): 815 x 598 x 573 mm

Dimensioni del vano per l'installazione (AxLxP): 815-875 x 600 x 550 mm

Certificati di omologazione: CE, VDE

Profondità con porta aperta a 90 gradi: 1150 mm

Piedini regolabili: Yes - all from front

Regolazione massima dei piedini: 60 mm

Zoccolo regolabile: in profondità/in altezza

Peso netto: 47,677 kg

Peso lordo: 50,0 kg

Dati nominali collegamento elettrico: 2400 W

Corrente: 10 A

Tensione: 220-240 V

Frequenza: 50; 60 Hz

Lunghezza del cavo di alimentazione elettrica: 175 cm

Tipo di spina: Schuko

Lunghezza tubo entrata: 165 cm

Lunghezza tubo uscita: 190 cm

Codice EAN: 4242002971582

Tipo di installazione: Sottopiano

**Accessori opzionali**

SGZ1010 : Prolunga acqua-stop sgs/gi/gv/gu

SMZ5005 : Kit di adattamento e fissaggio Niro

SMZ5100 : Cestello porta posate

SMZ5300 : Accessorio lavastoviglie da incasso



4 242002 971582

## **Serie | 6, Lavastoviglie per installazione sottopiano, 60 cm, acciaio inox SMU68TS06E**

**PerfectDry per risultati di asciugatura perfetti con tutte le stoviglie anche con quelle di plastica.**

---

### **Caratteristiche principali**

- Sistema di asciugatura con Zeolite
- Motore senza spazzole EcoSilence Drive
- Protezione cristalli
- AquaSensor, Sensore di carico

### **Sistema di controllo**

- Display a colori TFT-LCD Multifunzione
- 8 Programmi: Intensivo 70 °C, Auto 45-65 °C, Eco 50 °C, Silence 50 °C, Rapido 60 °C, Bicchieri 40 °C, Rapido 45 °C, Prelavaggio
- Programma manutenzione
- 4 Funzioni: Remote Start, VarioSpeedPlus, Purezza attiva Plus, Asciugatura Extra
- Indicazione svolgimento programma
- TouchControl
- Partenza ritardata (1-24h)
- Indicatore ripristino sale e brillantante

### **Dotazioni interne**

- Terzo cestello Pro
- Cestelli VarioFlex Pro con touchpoints colorati rossi.
- EcoDosage
- Dispositivo Up&Down a 3 livelli
- Sistema di filtri a tre livelli
- Materiale della vasca interna in acciaio inox

### **Altre caratteristiche**

- Sistema Idraulico ActiveWater
- Scambiatore di calore.
- Auto 3in1: Sistema automatico riconoscimento detersivo
- Piedino post. regolabile frontalmente
- Livello sonoro nel programma Silence: 40 dB(A) re 1 pW
- Dimensioni del prodotto (HxLxP): 81.5 x 59.8 x 57.3 cm

### **Sicurezza**

- AquaStop: sistema di protezione anti-allagamento con garanzia a vita fornita da Bosch in caso di danni provocati dall'acqua.\*
- Blocco pulsanti

### **Dati Etichetta Energetica**

\* Verificare i termini di garanzia al link <https://www.bosch-home.com/it/speciali/garanzie-componenti>

**Serie | 6, Lavastoviglie per installazione sottopiano, 60 cm, acciaio inox SMU68TS06E**

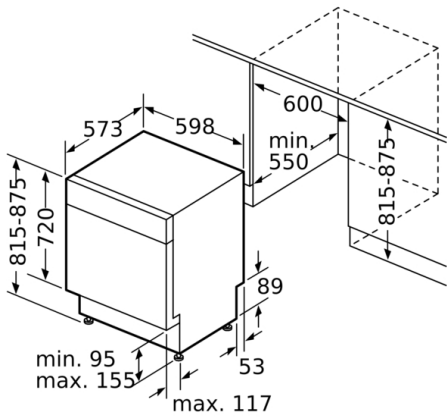

Dimensioni in mm

Dimensioni in mm

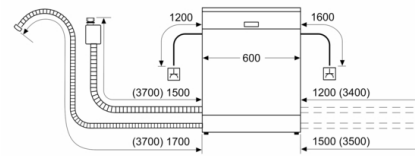

▲ Presa di corrente  
( ) Valori con prolunga