

Serie 6, Lavastoviglie da incasso con frontalino, 60 cm, Acciaio SMI68TS06E



Accessori opzionali

SGZ1010	Prolunga acqua-stop sgs/gi/gv/gu
SMZ1051EU :	
SMZ2014	Cestello per bicchieri a stelo lungo
SMZ2044	Frontale dello sportello e zoccolo niro
SMZ5000	Set completo spazio 51
SMZ5003	Cerniera ribaltabile per dimensioni alte
SMZ5005	Kit di adattamento e fissaggio Niro
SMZ5035 :	
SMZ5100	Cestello porta posate
SMZ5300	Accessorio lavastoviglie da incasso

PerfectDry per risultati di asciugatura perfetti con tutte le stoviglie anche con quelle di plastica.

- **RackMatic:** cestello superiore regolabile in altezza su 3 livelli
- **Rackmatic:** cestello per lavastoviglie regolabile in altezza per stoviglie alte.
- **AquaStop:** sistema di protezione anti-allagamento con garanzia Bosch in caso di danni causati dall'acqua - per tutta la vita dell'apparecchio.
- **EcoSilence Drive:** motore estremamente efficiente, veloce e silenzioso.
- **Grazie al vano EcoDosage, il detersivo si scioglie in modo ottimale favorendone l'efficacia durante il lavaggio.**

Dati tecnici

Classe di efficienza energetica: D
Consumo energetico del programma Eco per 100 cicli : 85 kWh
Numero massimo di coperti: 14
Consumo di acqua del programma eco in litri per ciclo:9.5 l
Durata del programma: 3:15 h
Emissioni di rumore aereo:42 dB(A) re 1 pW
Classe di emissioni di rumore aereo:B
Design:Da incasso
Altezza top removibile:0 mm
Dimensioni (AxLxP):815 x 598 x 573 mm
Dimensioni del vano per l'installazione (AxLxP):	815-875 x 600 x 550 mm
Profondità con porta aperta a 90 gradi: 1150 mm
Piedini regolabili: Si - tutti dal davanti
Regolazione massima dei piedini: 60 mm
Zoccolo regolabile: in profondità/in altezza
Peso netto:47.7 kg
Peso lordo:50.0 kg
Potenza:2400 W
Corrente: 10 A
Tensione:220-240 V
Frequenza: 60; 50 Hz
Lunghezza del cavo di alimentazione elettrica:175.0 cm
Tipo di spina: Schuko
Lunghezza tubo entrata: 165 cm
Lunghezza tubo uscita: 190 cm
Codice EAN:4242002959900
Tipo di installazione:Da incasso con frontalino



Serie 6, Lavastoviglie da incasso con frontalino, 60 cm, Acciaio SMI68TS06E

PerfectDry per risultati di asciugatura perfetti con tutte le stoviglie anche con quelle di plastica.

Caratteristiche principali

- Sistema di asciugatura con Zeolite
- Motore senza spazzole EcoSilence Drive
- Protezione cristalli
- AquaSensor

Pannello di controllo

- Display a colori TFT-LCD Multifunzione
- 8 Programmi: Intensivo 70 °C, Auto 45-65 °C, Eco 50 °C, Silence 50 °C, Rapido 60 °C, Bicchieri 40 °C, Rapido 45 °C, Prelavaggio
- Programma manutenzione
- 4 funzioni speciali: Remote Start, VarioSpeedPlus, Purezza attiva Plus, Asciugatura Extra
- Partenza ritardata (1-24h)
- Indicatore ripristino sale e brillantante

Dotazioni interne

- Terzo cestello VarioDrawer Pro
- Cestelli VarioFlex Pro con touchpoint colorati rossi
- EcoDosage
- Cestello superiore regolabile su 3 livelli
- Sistema di filtri a tre livelli
- Materiale della vasca: acciaio inox

Altre caratteristiche

- Sistema Idraulico ActiveWater
- Scambiatore di calore
- Auto 3in1: Sistema automatico riconoscimento detersivo
- Piedino post. regolabile frontalmente
- Livello sonoro nel programma Silence: 40 dB(A) re 1 pW
- Dimensioni del prodotto (HxLxP): 81.5 x 59.8 x 57.3 cm

Sicurezza

- AquaStop: sistema di protezione totale anti-allagamento
- Sicurezza bambini

Dati Etichetta Energetica

**Serie 6, Lavastoviglie da incasso con
frontalino, 60 cm, Acciaio
SMI68TS06E**

Dimensioni in mm



⚡ Presa di corrente
() Valori con prolunga

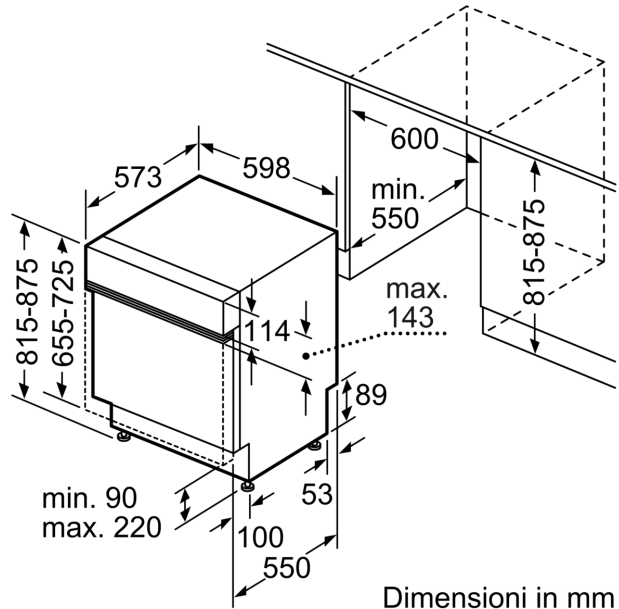

Dimensioni in mm