

**Serie | 2, Frigo-congelatore combinato da incasso, 177.2 x 54.1 cm, cerniera a traino  
KIV34V21FF**



**Frigo combinato con Multibox : ampio spazio per frutta e verdura**

- **Luce LED:** il contenuto del frigorifero sotto i riflettori.
- Portauova
- Freezer con tre cassetti
- Cassetto MultiBox per frutta e verdura fresche più a lungo.

**Dati tecnici**

Classe di efficienza energetica: G  
Consumo medio annuale di energia in chilowattora per anno (kWh/a): 318 kWh/annum  
Somma del volume degli scomparti congelati: 70 l  
Somma del volume degli scomparti refrigerazione: 199 l  
Emissioni di rumore aereo: 40 dB(A) re 1 pW  
Classe di emissioni di rumore aereo: C  
Tipologia costruttiva del prodotto: Da incasso  
Porta pannellabile: Impossibile  
Larghezza del prodotto: 541 mm  
Profondità del prodotto: 545 mm  
Dimensioni del vano per l'installazione (AxLxP): 1775.0 x 562.0 x 550 mm  
Peso netto: 59,320 kg  
Dati nominali collegamento elettrico: 90 W  
Corrente: 10 A  
Cerniera porta: Reversibile a destra  
Tensione: 220-240 V  
Frequenza: 50 Hz  
Certificati di omologazione: CE, VDE  
Lunghezza del cavo di alimentazione elettrica: 230 cm  
Autonomia di conservazione senza energia elettrica (h): 7 h  
Numero di compressori: 1  
Numero di sistemi indipendenti di raffreddamento: 1  
Ventilatore interno comparto frigorifero: no  
Porta/e reversibile/i: sì  
Numero di ripiani regolabili nel compartimento frigorifero: 4  
Ripiani per le bottiglie: no  
Sistema No Frost: No  
Tipo di installazione: Totalmente integrato  
Tipo di cerniera: porta a traino

**Accessori integrati**

1 x Portauova



## **Serie | 2, Frigo-congelatore combinato da incasso, 177.2 x 54.1 cm, cerniera a traino KIV34V21FF**

### **Frigo combinato con Multibox : ampio spazio per frutta e verdura**

---

#### **Caratteristiche principali**

- Capacità netta totale 265 litri
- Controllo meccanico della temperatura
- Illuminazione interna a LED

#### **VANO FRIGORIFERO**

- 1 cassetto MultiBox - cassetto trasparente con fondo ondulato, ideale per frutta e verdura
- 4 balconcini di ampie dimensioni

#### **VANO CONGELATORE\*\*\*\***

- Sistema "Allfrost": elementi refrigeranti per ogni cassetto del freezer
- 3 cassette trasparenti
- Indicazione tempi massimi di conservazione

#### **Etichetta energetica**

- Classe di efficienza energetica: A+ ( in una scala di classi di efficienza energetica da A+++ a D)
- Capacità netta congelatore\*\*\*\* : 66 litri
- Autonomia di conservazione senza energia elettrica: 16 h
- Capacità di congelamento: 3 kg in 24 h
- Classe climatica ST
- Livello sonoro: 40 db(A) re 1 pW

#### **Altre Caratteristiche**

- Dimensioni nicchia in cm (hxlxp): 177.5 cm x 56.2 cm x 55.0 cm
- Dimensioni in cm (hxlxp) 177.2 cm x 54.1 cm x 54.5 cm
- Cerniere a destra, reversibili

**Serie | 2, Frigo-congelatore combinato da incasso, 177.2 x 54.1 cm, cerniera a traino KIV34V21FF**

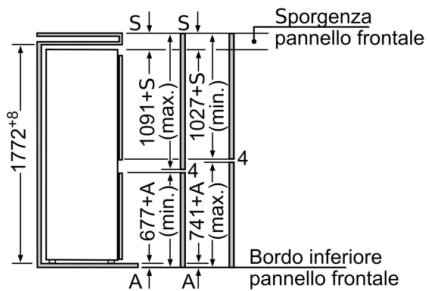

Le dimensioni delle ante del mobile indicate sono valide con uno spazio tra le ante pari a 4 mm. Se tale misura è differente (max. 14 mm) le dimensioni devono essere adattate. Se le dimensioni sono maggiori (1780-1790) inserire un listello distanziatore nella parte superiore della nicchia.

Dimensioni in mm

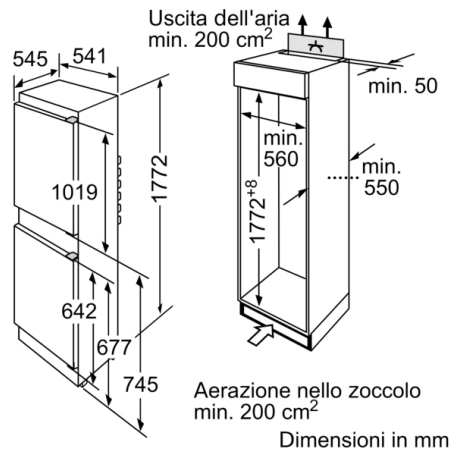

Dimensioni in mm