

Serie 6, Frigorifero combinato da libera installazione, 203 x 70 cm, Acciaio spazzolato anti-impronta, Total No Frost KGN49AIBT



Frigorifero combinato Total No Frost taglia XXL con cassette VitaFresh: conserva i tuoi alimenti freschi più a lungo.

- **Total No Frost:** per non sbrinare mai più il congelatore e mai più condensa nel frigorifero.
- **VitaFresh XXL <0°C>:** mantiene il cibo fresco più a lungo nei cassette extra-large climatizzati.
- **Metal back con MultiAirflow:** l'aria fredda circola uniformemente per mantenere costante la temperatura.
- **Perfect Fit:** posiziona il tuo elettrodomestico contro pareti o mobili, anche in una nicchia.
- **Tecnologia Inverter:** la Tecnologia Inverter Intelligente garantisce temperatura stabile e prestazioni efficienti.

Dati tecnici

Classe di efficienza energetica ¹ :	B
Consumo medio annuale di energia in chilowattora per anno (kWh/a) ² :	142 kWh/annum
Somma del volume degli scomparti di congelazione:	129 l
Somma del volume degli scomparti refrigerazione:	311 l
Emissioni di rumore aereo:	35 dB(A) re 1pW
Classe di emissioni di rumore aereo:	B
Design:	A libera installazione
Porta con cornice esterna:	No
Altezza:	2030 mm
Larghezza:	700 mm
Profondità del prodotto:	667 mm
Peso netto:	95.3 kg
Codice EAN:	4242005291991
Corrente:	10 A
Cerniera:	Reversibile a destra
Tensione:	220-240 V
Frequenza:	50 Hz
Lunghezza del cavo di alimentazione elettrica:	226 cm
Numero di compressori:	1
Numero di sistemi indipendenti di raffreddamento:	2
Ventilatore interno comparto frigorifero:	no
Porta/e reversibile/i:	sì
Numero di ripiani regolabili nel frigorifero:	3
Ripiani per le bottiglie:	sì
Sistema No Frost:	Frigorifero e congelatore
Tipo di installazione:	Da libera installazione



¹ In una scala di classi di efficienza energetica da A a G
² Sulla base di risultati di prove standard per 24 ore. Il consumo effettivo dipende dalla modalità di utilizzo dell'apparecchio e dal luogo in cui è installato.

Serie 6, Frigorifero combinato da libera installazione, 203 x 70 cm, Acciaio spazzolato anti-impronta, Total No Frost KGN49AIBT

Frigorifero combinato Total No Frost taglia XXL con cassette VitaFresh: conserva i tuoi alimenti freschi più a lungo.

-
- Total No Frost: per non sbrinare mai più e nessuna goccia d'acqua sulla parete posteriore del frigorifero
 - Acciaio anti-impronta
 - Maniglia verticale

Caratteristiche principali

- Total No Frost: per non sbrinare mai più e nessuna goccia d'acqua sulla parete posteriore del frigorifero
- Comandi elettronici a LED per la regolazione separata della temperatura dei due vani
- 2 circuiti di raffreddamento separati
- Allarme ottico ed acustico porta aperta
- Compressore Inverter
- Cerniere a destra, reversibili
- Dimensioni in cm (hxlxp) 203 cm x 70 cm x 66.7 cm
- Volume Netto totale: 440 l

VANO FRIGORIFERO

- Sistema Multi-Air-Flow
- Metal backwall
- 1 cassetto VitaFresh 0 °C - mantiene carne e pesce freschi più a lungo
- 1 cassetto VitaFresh - mantiene frutta e verdura freschi più a lungo
- 5 ripiani in vetro infrangibile di cui 3 regolabili in altezza
- Portabottiglie
- Illuminazione LED ad intensità crescente
- nel frigorifero
- Funzione raffreddamento Super

VANO CONGELATORE****

- Funzione congelamento Super
- 3 cassette trasparenti

ACCESSORI

- 1 vaschetta per cubetti di ghiaccio

Altre Caratteristiche

- Capacità di congelamento 24h: 11.5 kg
- Classe climatica: SN-T
- Tempo di risalita della temperatura: 21 h

Etichetta energetica

- Classe di efficienza energetica: B
- Volume Netto Frigorifero: 311 l
- Volume Netto Congelatore: 129 l
- Consumo annuale
- : 142 kWh
- Emissioni di rumore aereo : 35 dB(A) re 1 pW , Classe di rumore aereo : B

Serie 6, Frigorifero combinato da libera installazione, 203 x 70 cm, Acciaio spazzolato anti-impronta, Total No Frost KGN49AIBT

Dimensioni in mm

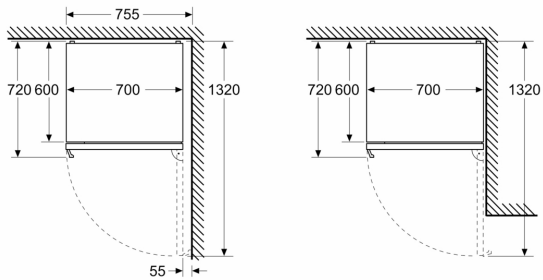

Dimensioni in mm

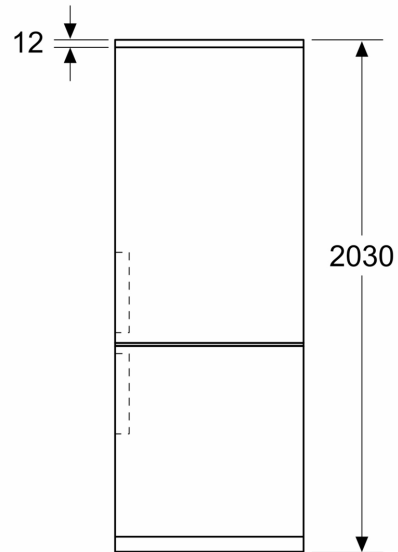

Dimensioni in mm

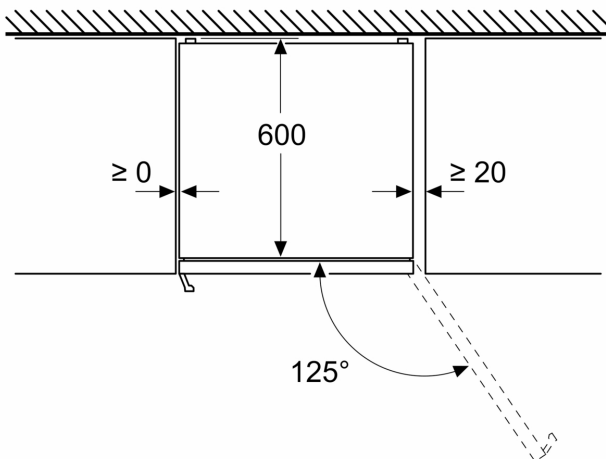

Dimensioni in mm

