

**Serie | 2, Forno da incasso, 60 x 60 cm, Acciaio inox  
HBN211E0J**



**Accessori integrati**

- 1 x Griglia combinata
- 1 x Leccarda universale smaltata

**Forno da incasso per una perfetta cottura anche di due pietanze simultaneamente**

**Dati tecnici**

Colore/materiale del frontale : Acciaio inox  
Tipologia costruttiva del prodotto : Da incasso  
Sistema di pulizia : No  
Dimensioni del vano per l'installazione (AxLxP) : 575-597 x 560-568 x 550 mm  
Dimensioni del prodotto : 595 x 595 x 548 mm  
Dimensioni del prodotto imballato (AxLxP) : 670 x 680 x 660 mm  
Materiale del cruscotto : metallo  
Materiale porta : vetro  
Peso netto : 32,183 kg  
Volume utile : 66 l  
Metodo di cottura : Grill a superfic. piccola var., Grill a superficie grande var., grill ventilato, ricircolo d'aria, riscaldamento inferiore, riscaldamento superiore/infer.  
Regolazione della temperatura : Meccanico  
Numero di luci interne : 1  
Certificati di omologazione : CE, KEMA  
Lunghezza del cavo di alimentazione elettrica : 100 cm  
Codice EAN : 4242002810690  
Numero di vani - (2010/30/CE) : 1  
Classe di efficienza energetica (2010/30/EC) : A  
Energy consumption per cycle conventional (2010/30/EC) : 0,96 kWh/cycle  
Energy consumption per cycle forced air convection (2010/30/EC) : 0,88 kWh/cycle  
Indice di efficienza energetica (2010/30/CE) : 106,0 %  
Dati nominali collegamento elettrico : 2800 W  
Corrente : 13 A  
Tensione : 220-240 V  
Frequenza : 50; 60 Hz  
Tipo di spina : Schuko



4 242002 810690

**Serie | 2, Forno da incasso, 60 x 60 cm,  
Acciaio inox  
HBN211E0J**

**Forno da incasso per una perfetta cottura  
anche di due pietanze simultaneamente**

---

- 6 funzioni di riscaldamento:  
Riscaldamento superiore e inferiore, Riscaldamento inferiore,  
Grill ventilato, Riscaldamento superiore e inferiore con aria  
calda, Grill a superficie grande variabile, Grill a superficie  
piccola variabile
- Timer contaminuti meccanico (solo segnale acustico)
- Cavità forno smaltata ( moka brown )
- Ventola tangenziale di raffreddamento
- Interno porta in vetro
- Porta del forno rimovibile per una facile pulizia
- Classe di efficienza energetica (acc. EU Nr. 65/2014): A (in una  
scala di classi di efficienza energetica da A+++ a D)  
Consumo energetico per ciclo durante funzionamento  
convenzionale: 0.96 kWh  
Consumo energetico per ciclo durante funzionamento  
ventilato: 0.88 kWh  
Numero di cavità: 1  
Tipo di alimentazione: elettrica  
Volume della cavità: 66 l

**Serie | 2, Forno da incasso, 60 x 60 cm,  
Acciaio inox  
HBN211E0J**

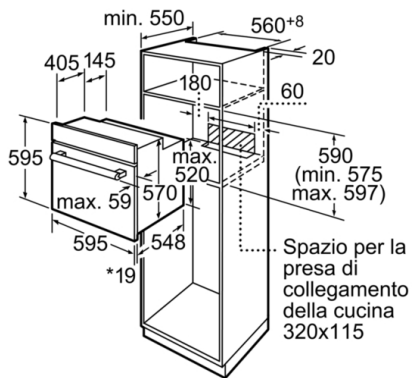

\*Con parte frontale in metallo 20mm  
Dimensioni in mm

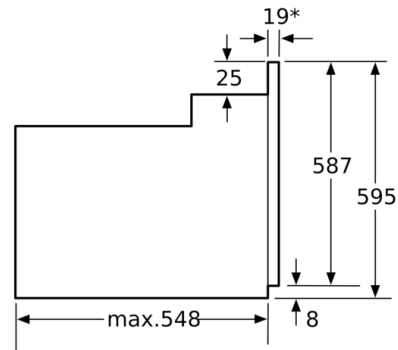

\* Con parte frontale in metallo 20mm  
Dimensioni in mm