

**Serie | 6, Forno da incasso, 60 x 60 cm, Acciaio inox
HBA74R251E**



A

Forno da incasso con sistema di pulizia automatica: pulito perfetto senza alcuno sforzo manuale.

Dati tecnici

Colore/materiale del frontale : Acciaio inox
Tipologia costruttiva del prodotto : Da incasso
Sistema di pulizia : Pirolisi
Dimensioni del vano per l'installazione (AxLxP) : 575-597 x 560-568 x 550 mm
Dimensioni del prodotto : 595 x 595 x 515 mm
Dimensioni del prodotto imballato (AxLxP) : 665 x 635 x 635 mm
Materiale del cruscotto : acciaio inox
Materiale porta : vetro
Peso netto : 34,841 kg
Volume utile : 57 l
Metodo di cottura : aria calda, aria calda intensiva, Grill a superfic. piccola var., Grill a superficie grande var., grill ventilato, Hot Air-Eco, riscaldamento inferiore, riscaldamento superiore/infer.
Regolazione della temperatura : elettronica
Numero di luci interne : 1
Certificati di omologazione : AENOR, CE
Lunghezza del cavo di alimentazione elettrica : 95 cm
Codice EAN : 4242002683058
Numero di vani - (2010/30/CE) : 1
Classe di efficienza energetica (2010/30/EC) : A
Energy consumption per cycle conventional (2010/30/EC) : 0,90 kWh/cycle
Energy consumption per cycle forced air convection (2010/30/EC) : 0,70 kWh/cycle
Indice di efficienza energetica (2010/30/CE) : 88,6 %
Dati nominali collegamento elettrico : 3580 W
Corrente : 16 A
Tensione : 220-240 V
Frequenza : 60; 50 Hz
Tipo di spina : senza spina

Accessori integrati

1 x Griglia combinata
1 x Leccarda universale smaltata
1 x Porta accessori pirolisi

Accessori opzionali

HEZ317000 : Teglia per pizza
HEZ915003 : Pirofila in vetro con coperchio 5,4 l.



**Serie | 6, Forno da incasso, 60 x 60 cm,
Acciaio inox
HBA74R251E**

**Forno da incasso con sistema di pulizia
automatica: pulito perfetto senza alcuno
sforzo manuale.**

- Autopulizia pirolitica
- Guide telescopiche ad 1 livello
con funzione d'arresto integrata.
- Forno multifunzione con 8: Riscaldamento superiore e inferiore, Funzione pizza, Riscaldamento inferiore, Grill ventilato, Grill a superficie grande variabile, Grill a superficie piccola variabile, Cottura ECO su 1 livello, MultiCottura HotAir 3D
- Funzione Sprint di riscaldamento rapido
- Orologio elettronico con impostazione inizio e fine cottura
- Regolazione precisa della temperatura da 50-270° C
- Suggerimento di temperatura per ogni funzione
- Accessori in dotazione:
1 leccarda universale smaltata, 1 griglia combinata, porta leccarde adatte al proceso di pirolisi.
- Classe di efficienza energetica (acc. EU Nr. 65/2014): A (in una scala di classi di efficienza energetica da A+++ a D)
Consumo energetico per ciclo durante funzionamento convenzionale: 0.9 kWh
Consumo energetico per ciclo durante funzionamento ventilato: 0.7 kWh
Numero di cavità: 1
Tipo di alimentazione: elettrica
Volume della cavità: 57 l

**Serie | 6, Forno da incasso, 60 x 60 cm,
Acciaio inox
HBA74R251E**

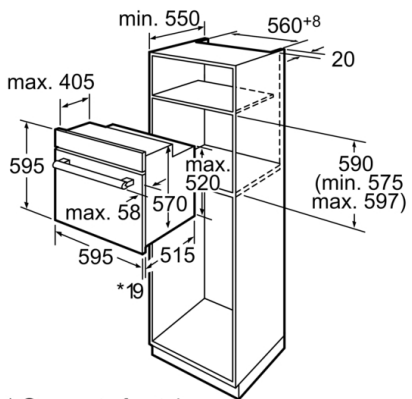

* Con parte frontale
in metallo 20 mm

Dimensioni in mm

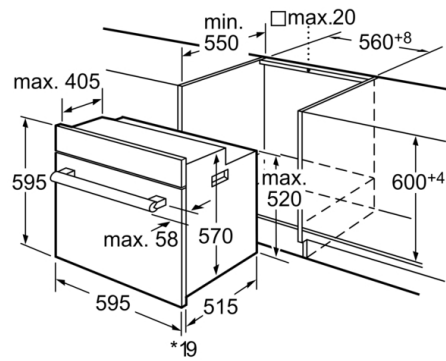

* Con parte frontale in metallo 20 mm

Dimensioni in mm