

## HomeProfessional, Asciugatrice con pompa termica, 9 kg WTY87642CH

**A++**

## Asciugatrice Home in classe energetica A++ e condensatore autopulente.

- **AutoDry:** asciuga la biancheria delicatamente ed esattamente fino al grado di asciugatura desiderato.
- **AntiVibration Design:** confortevole, silenzioso e resistente.
- **ComfortControl Plus:** facile da utilizzare grazie all'interfaccia intuitiva e alle diverse opzioni disponibili
- **SensitiveDrying System:** essiccazione uniforme e delicata grazie all'esclusiva struttura del tamburo.

### Dati tecnici

Da incasso / a libera installazione :	A libera installazione
Piano removibile :	no
Cerniera porta :	Reversibile a destra
Lunghezza del cavo di alimentazione elettrica (cm) :	145.0
Altezza senza piano di lavoro (mm) :	842
Dimensioni del prodotto (mm) :	842 x 598 x 599
Peso netto (kg) :	56.810
Fluorinated greenhouse gases :	No
Type of refrigerant :	R290
Hermetically sealed equipment :	Sì
Quantità di gas fluorurati (kg) :	0.149
La quantità espressa in equivalente di CO2 (t) :	0.000
Codice EAN :	4242005109395
Dati nominali collegamento elettrico (W) :	1000
Corrente (A) :	10
Tensione (V) :	220-240
Frequenza (Hz) :	50
Certificati di omologazione :	CE, VDE
Capacità cotone (kg) - nuova (2010/30/EC) :	9.0
Classe di efficienza energetica (2010/30/EC) :	A++
Consumo energia dell'asciugatrice elettrica, a pieno carico - Nuova (2010/30/EC) :	2.06
Tempo standard del programma cotone a pieno carico (min) :	166
Consumo energia dell'asciugatrice elettrica, carico parziale - Nuova (2010/30/EC) (kWh) :	1.24
Tempo standard del programma cotone a carico parziale (min) :	108
Consumo annuo di energia ponderato - NEW (2010/30/EC) (kWh) :	259.0
Programma a tempo ponderato (min) :	133
Rendimento medio condensazione a pieno carico (%) :	91
Rendimento medio condensazione a carico parziale (%) :	91
Efficienza della condensazione ponderata (%) :	91

### Accessori speciali

WTZ11400 : Kit congiunzione asciugatrice con rip.

WTZ20410 : Kit congiunzione asciugatrice no rip.



## HomeProfessional, Asciugatrice con pompa termica, 9 kg WTY87642CH

### Asciugatrice Home in classe energetica A++ e condensatore autopulente.

#### Informazioni tecniche

- Porta a bandiera destra, Porta reversibile
- Kit per scarico diretto condensa
- Dimensioni apparecchio (A x L x P): 84.2 cm x 59.8 cm x 59.9 cm
- Possibilità di installazione sotto il piano di lavoro su mobili di altezza pari o superiore a 85 cm
- Tecnologia a pompa di calore con gas ecologico R290

#### Potenza/Consumi

- Capacità di carico per programma standard cotone a pieno carico: 9 kg
- Classe di efficienza energetica: A++ (in una scala di classi di efficienza energetica da A+++ a D)
- Consumo di energia 259,0 kWh/anno, sulla base di 160 cicli di asciugatura del programma cotone standard a pieno carico e carico parziale, e il consumo delle modalità a basso consumo. Consumo effettivo di energia per ciclo dipenderà dal modo di utilizzo dell'apparecchio.
- Efficienza di condensazione classe A su una scala da G (meno efficiente) ad A (più efficiente) .
- Livello sonoro: 64 dB

#### Programmi

- Programmi speciali: Mix, Asciugatura lana con cestello, Asciugamani, Coperte, Programma a tempo caldo, Programma a tempo freddo, Cotone, Sintetici, AllergiaPlus, Sport, Piumini, Rapido 40', Camicie, Delicati

#### Opzioni

- Processo anti piega 120 min a termine del programma
- TouchControl: Processo anti piega, Avvio/Pausa, Opzioni, Grado di asciugatura, Programma personalizzato 1, Programma personalizzato 2, Power Button, Impostazioni, 24 h Programmazione fine asciugatura

#### Comfort e sicurezza

- SelfCleaning condensatore
- Sistema Sensitive Drying: grande tamburo in acciaio inox, trascinatori in Softdesign
- Design AntiVibrazioni: più stabilità e silenziosità
- Porta in vetro con cornice silver-black grey
- Serratura comfort
- Illuminazione interna a tamburo: LED
- Segnale alla fine del programma
- Display TFT-LCD Multifunzione
- Jog-Dial: pulsante di selezione con funzione on/off integrata
- Asciugatura lana nel cestello
- AutoDry technology: programmi di asciugatura umidità controllata
- Sicurezza bambini

**HomeProfessional, Asciugatrice con pompa  
termica, 9 kg  
WTY87642CH**

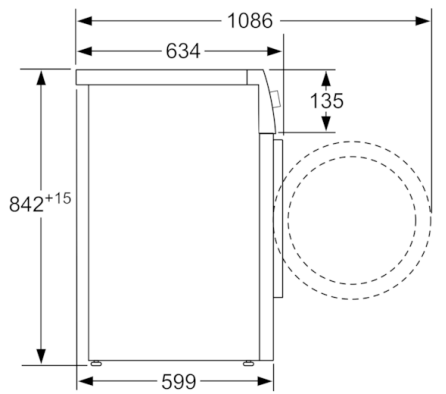

Dimensioni in mm

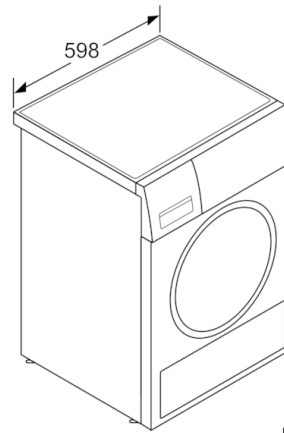

Dimensioni in mm