

**Serie | 8, Asciugatrice con pompa termica, 9 kg  
WTW87541**



**A++**



**Asciugatrice con SelfCleaning Condenser™  
in classe energetica A++ .**

- **Condensatore autopulente:** nessuna pulizia manuale mantenendo la classe energetica A++ a vita.
- Asciuga gli indumenti molto più veloce rispetto a prima.
- **AllergyCare certificato ECARF:** programma specifico per le persone che soffrono di allergie.
- **Cestello Sensitive:** grazie alla speciale forma a goccia in grado di asciugare mantenendo i capi morbidi e curati.
- Pannello di controllo semplice ed intuitivo.

**Dati tecnici**

Da incasso / a libera installazione :	A libera installazione
Piano removibile :	no
Cerniera porta :	Destro
Lunghezza del cavo di alimentazione elettrica (cm) :	145.0
Altezza senza piano di lavoro (mm) :	842
Dimensioni del prodotto (mm) :	842 x 598 x 599
Peso netto (kg) :	53.910
Fluorinated greenhouse gases :	No
Type of refrigerant :	R290
Hermetically sealed equipment :	Sì
Quantità di gas fluorurati (kg) :	0.149
La quantità espressa in equivalente di CO2 (t) :	0.000
Codice EAN :	4242005027026
Dati nominali collegamento elettrico (W) :	1000
Corrente (A) :	10
Tensione (V) :	220-240
Frequenza (Hz) :	50
Certificati di omologazione :	CE, VDE
Capacità cotone (kg) - nuova (2010/30/EC) :	9.0
Programma standard del cotone :	cotone asciutto armadio
Classe di efficienza energetica (2010/30/EC) :	A++
Consumo energia dell'asciugatrice elettrica, a pieno carico - Nuova (2010/30/EC) :	2.06
Tempo standard del programma cotone a pieno carico (min) :	166
Consumo energia dell'asciugatrice elettrica, carico parziale - Nuova (2010/30/EC) (kWh) :	1.24
Tempo standard del programma cotone a carico parziale (min) :	108
Consumo annuo di energia ponderato - NEW (2010/30/EC) (kWh) :	259.0
Programma a tempo ponderato (min) :	133
Rendimento medio condensazione a pieno carico (%) :	91
Rendimento medio condensazione a carico parziale (%) :	91
Efficienza della condensazione ponderata (%) :	91

**Accessori speciali**

WMZ20600 : Cestello lana

WTZ11400 : Kit congiunzione asciugatrice con rip.

WTZ20410 : Kit congiunzione asciugatrice no rip.



## Serie | 8, Asciugatrice con pompa termica, 9 kg WTW87541

### Asciugatrice con SelfCleaning Condenser™ in classe energetica A++ .

#### Informazioni tecniche

- Kit per scarico diretto condensa
- Porta a bandiera destra
- Dimensioni (A x L): 84.2 cm x 59.8 cm
- Inseribile sottopiano (altezza 85cm)
- Profondità con oblò escluso: 59.9 cm
- Profondità con oblò incluso: 65.2 cm
- Profondità con oblò aperto: 109.1 cm
- Tecnologia a pompa di calore con gas ecologico R290

#### Potenza/Consumi

- Capacità di carico per programma standard cotone a pieno carico: 9 kg
- Classe di efficienza energetica: A++ (in una scala di classi di efficienza energetica da A+++ a D)
- Consumo di energia 259,0 kWh/anno, sulla base di 160 cicli di asciugatura del programma cotone standard a pieno carico e carico parziale, e il consumo delle modalità a basso consumo. Consumo effettivo di energia per ciclo dipenderà dal modo di utilizzo dell'apparecchio.
- Efficienza di condensazione classe A su una scala da G (meno efficiente) ad A (più efficiente) .
- Livello sonoro: 64 dB

#### Programmi

- Programmi speciali: Lana finish, Mix, Asciugamani, Trapunta, Programma a tempo caldo, Programma a tempo freddo, Cotone, Sintetici, Allergie plus, Sportwear, Giù, Extra corto 40, Camicette / Camicie, Delicati

#### Opzioni

- Processo antipiega 120 min a termine del programma
- TouchControl: Delicato, Segnale acustico, Avvio/Pausa, Grado di asciugatura, Power Button, Impostazione grado di asciugatura, Sicurezza bambini 3 Sek., Processo antipiega 60 min., Processo antipiega 120 min., 24 h Programmazione fine asciugatura

#### Comfort e sicurezza

- SelfCleaning condensatore
- Cestello Sensitive: grande Cestello in acciaio inox, trascinatore in Softdesign
- Design antivibrazioni: più stabilità e silenziosità
- Porta in vetro con telaio WSG
- Serratura comodità
- Illuminazione interna del tamburo LED
- Segnale alla fine del programma
- Grande Display LED multifunzioni per visualizzazione svolgimento programma/tempo residuo e per impostazione fine programma 24 h e opzioni supplementari.
- Manopola con tasto On/Off integrato.
- AutoDry technology: programmi di asciugatura umidità controllata
- Sicurezza bambini

**Serie | 8, Asciugatrice con pompa termica, 9  
kg  
WTW87541**

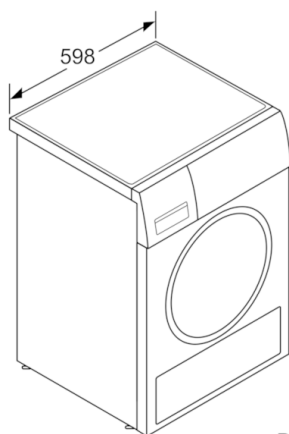

Dimensioni in mm

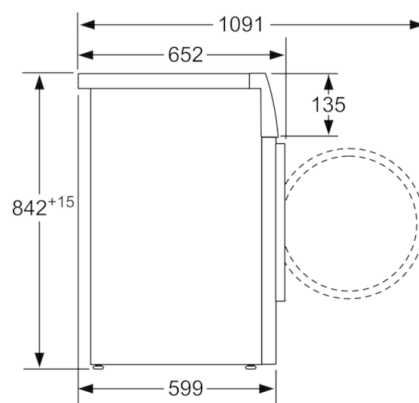

Dimensioni in mm