

Serie 8, Asciugatrice con pompa termica, 9 kg WQB246D0CH

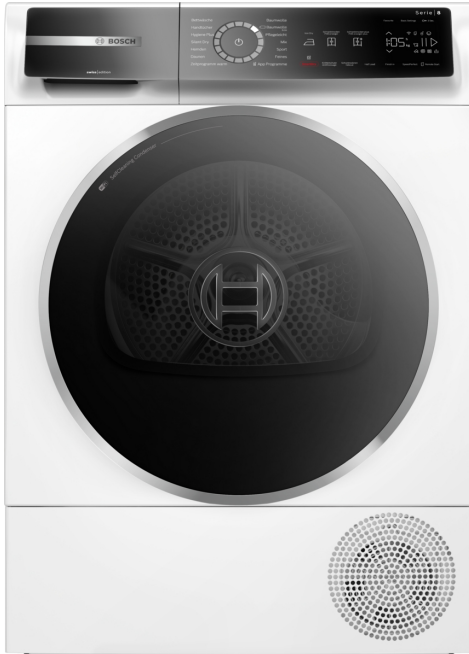

Un'asciugatrice a pompa di calore altamente avanzata con funzione Smart Dry gestita da Home Connect. Ottieni il massimo risparmio energetico con A+++ -10% e il condensatore autopulente. Proteggi i tuoi indumenti con l'asciugatura automatica.

- **Auto Dry:** Raggiunge automaticamente il livello di asciugatura desiderato.
- **Condensatore autopulente:** il condensatore si libera automaticamente della lanuggine per mantenere sempre la massima efficienza energetica A+++.
- **SmartDry:** l'asciugatrice e la lavatrice connesse ti propongono il giusto programma di asciugatura più adatto.
- **Home Connect:** elettrodomestici connessi che semplificano la vita quotidiana.
- **Speed Perfect:** Asciugatura rapida.

- WMZ20600 Cestello per tessuti delicati
- WTZ27500 Kit congiunzione asciugatrice con rip.
- WTZ27510 Kit congiunzione asciugatrice no rip.
- WTZPW20D Piedistallo con cassetto

Da incasso / a libera installazione: A libera installazione
 Piano removibile: no
 Cerniera porta: Reversibile a destra
 Lunghezza del cavo di alimentazione elettrica: 145.0 cm
 Dimensioni del prodotto: 842x598x613 mm
 Peso netto: 55.0 kg
 Fluorinated greenhouse gases: No
 Hermetically sealed equipment: Si
 Codice EAN: 4242005364442
 Potenza: 600 W
 Corrente: 10 A
 Tensione: 220-240 V
 Frequenza: 50 Hz
 Capacità di carico: 9.0 kg
 Classe di efficienza energetica: A+++
 Consumo energia dell'asciugatrice elettrica, a pieno carico - Nuova (2010/30/EC): 1.44 kWh
 Tempo standard del programma cotone a pieno carico: 260 min
 Consumo energia dell'asciugatrice elettrica, carico parziale - Nuova (2010/30/EC): 0.80 kWh
 Tempo standard del programma cotone a carico parziale: 156 min
 Consumo di energia ponderato - NEW (2010/30/EC): 174.0 kWh/annum
 Programma a tempo ponderato: 201 min
 Rendimento medio condensazione a pieno carico (%): 91 %
 Rendimento medio condensazione a carico parziale (%): 91 %
 Efficienza della condensazione ponderata (%): 91 %



Serie 8, Asciugatrice con pompa termica, 9 kg WQB246D0CH

Un'asciugatrice a pompa di calore altamente avanzata con funzione Smart Dry gestita da Home Connect. Ottieni il massimo risparmio energetico con A+++ -10% e il condensatore autopulente. Proteggi i tuoi indumenti con l'asciugatura automatica.

Potenza/Consumi

- Classe di efficienza energetica¹: A+++
- Su una scala di classi di efficienza energetica da A+++ a D
- Energia²: 174 kWh
- Capacità: 1 - 9 kg
- Durata del programma³: 260 min
- Livello sonoro: 58 dB (A) re 1 pW
- Classe di efficienza di condensazione⁴: A
- Efficienza di condensazione⁵: 91 %

Programmi

- Programmi standard: Cotone, Sintetici.
- Programma per la biancheria da letto: riduce l'aggrigliamento dei capi grandi grazie al tamburo reversibile
- Silent Dry: programma speciale per un'asciugatura silenziosa
- programmi tramite app: Super 40, Woollens finish, Time program cold
- Programmi speciali: Cotone, Camicie, Cotton Eco, Piumini, Delicati, Asciugamani, Mix, Sport, Sintetici, Programma a tempo caldo

Opzioni

- Home Connect: Remote Monitoring and Control, Energy Management, Remote Diagnostics, SmartDry e tanti altri programmi da scaricare. Mantieni sempre efficiente il tuo apparecchio tramite l'aggiornamento del firmware.
- smartDry/IntelligentDry
- Speed Perfect: Verkürzung der Trockenzeit in ausgewählten Programmen
- Opzione "mezzo carico": ottimizza l'asciugatura per i carichi più piccoli
- Processo antipiega 120 min a termine del programma
- TouchControl: Iron dry, Cupboard dry, Cupboard dry+, Programmazione fine asciugatura, Processo antipiega, my favorite, Power Button, Avvio remoto, Delicato, Start / Reload / Pause, SpeedPerfect, 24 h Programmazione fine asciugatura

Comfort e sicurezza

- selfCleaning Condenser
- Pannello di controllo elegante ed ergonomico per un facile utilizzo
- Raccomandazione di carico
- carico raccomandato
- AutoDry technology: programmi di asciugatura umidità controllata
- Sistema Sensitive Drying: grande tamburo in acciaio inox, trascinatore in Softdesign
- Design AntiVibrazioni: più stabilità e silenziosità

- No
- Illuminazione interna a tamburo: LED
- Kit per scarico diretto condensa
- Sicurezza bambini
- Segnale alla fine del programma
- Contatore di utilizzo: conta i programmi completati
- Porta a bandiera destra, Porta reversibile
- silver-black grey
- Gancio di chiusura porta in metallo

Informazioni tecniche

- Possibilità di installazione sotto il piano di lavoro su mobili di altezza pari o superiore a 85 cm
- Dimensioni (A x L): 84.2 cm x 59.8 cm
- Profondità con oblò escluso: 61.3 cm
- Profondità con oblò incluso: 65.1 cm
- Profondità con oblò aperto: 110.5 cm
- Tecnologia a pompa di calore con gas ecologico R290

¹Scala delle classi di efficienza energetica da A+++ to D

²Consumo di energia kWh all'anno, basato su 160 cicli di asciugatura del programma cotone standard a pieno carico e a carico parziale, e il consumo dei modi a basso consumo

³Durata del programma standard per il cotone a pieno carico

⁴Su una scala di classe di efficienza di condensazione da A to G

⁵Efficienza di condensazione ponderata per il programma cotone standard a pieno carico e a carico parziale

***Almeno il 10% più efficiente(174 kWh/year)rispetto al limite di valore della classe di efficienza energetica A+++ (194 kWh/anno) secondo il Regolamento delegato UE 392/2012.

**Serie 8, Asciugatrice con pompa
termica, 9 kg
WQB246D0CH**

Dimensioni in mm

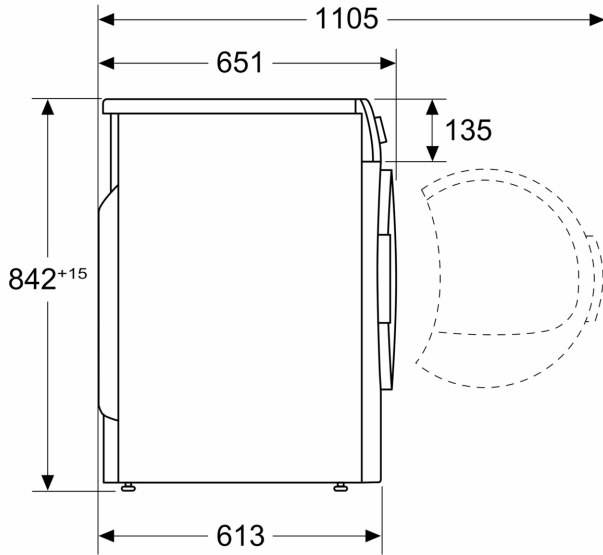

Dimensioni in mm

