

**Serie | 6, Lavastoviglie a scomparsa
totale, 60 cm, XXL
SBV68MD02E**



**Createvi una zona relax extra in casa con
la nostra lavastoviglie particolarmente
silenziosa SuperSilence.**

- **ExtraDry:** opzione selezionabile per un'ulteriore asciugatura.
- **Il programma Silenzio:** il modo più silenzioso per far funzionare la lavastoviglie.
- **Programma Silence e SuperSilence:** notevolmente silenzioso a 42 dB, ancora di più con il programma Silence.
- **Bicchieri 40°C:** pulizia delicata per i tuoi bicchieri delicati.
- **Cestelli VarioFlex e cassetto Vario:** ottimali possibilità di regolazione e spazio a tutti i livelli.

Dati tecnici

Classe di efficienza energetica: E
Consumo energetico del programma Eco per 100 cicli : 95 kWh
Numero massimo di coperti: 14
Consumo di acqua del programma eco in litri per ciclo: 9.5 l
Durata del programma: 3:15 h
Emissioni di rumore aereo: 42 dB(A) re 1 pW
Classe di emissioni di rumore aereo: B
Da incasso / a libera installazione: Da incasso
Altezza senza piano di lavoro: 0 mm
Dimensioni (lpx): 865 x 598 x 550 mm
Dimensioni del vano per l'installazione: 865-925 x 600 x 550 mm
Certificati di omologazione: CE, VDE
Profondità con porta aperta a 90 gradi: 1200 mm
Piedini regolabili: Yes - all from front
Regolazione massima dei piedini: 60 mm
Zoccolo regolabile: verticale ed orizzontale
Peso netto: 43.2 kg
Peso lordo: 45.5 kg
Dati nominali collegamento elettrico: 2400 W
Corrente: 10 A
Tensione: 220-240 V
Frequenza: 50; 60 Hz
Lunghezza del cavo di alimentazione elettrica: 175 cm
Tipo di spina: Schuko
Lunghezza tubo entrata: 165 cm
Lunghezza tubo uscita: 190 cm
Codice EAN: 4242002953519
Installazione: Totalmente integrato

Accessori speciali

SGZ1010 : Prolunga acqua-stop sgs/gi/gv/gu
SMZ2014 : Cestello per bicchieri a stelo lungo
SMZ5003 : Cerniera ribaltabile per dimensioni alte
SMZ5015 : Kit di adattamento e fissaggio Niro
SMZ5045 :
SMZ5100 : Cestello porta posate
SMZ5300 : Accessorio lavastoviglie da incasso



Serie | 6, Lavastoviglie a scomparsa totale, 60 cm, XXL SBV68MD02E

**Createvi una zona relax extra in casa con
la nostra lavastoviglie particolarmente
silenziosa SuperSilence.**

Prestazioni e consumo

- Consumo di elettricità con allacciamento ad acqua calda nel programma Eco 50: 0.7 kWh
- Livello di rumore programma Silence: 39(A) re 1 pW

Programmi e opzioni

- 8 Programmi: Intensivo 70 °C, Auto, Eco 50 °C, Silence, Vetro, 1h 65 °C, Rapido 45 °C
- 4 Programmi supplementari: Zona intensiva, VarioSpeedPlus, IgienePlus, Asciugatura extra
- Programma di manutenzione dell'apparecchio

Tecnologia lavaggio

- Sistema idraulico ActiveWater
- DosageAssist
- EcoSilence Drive
- AquaSensor, Sensore di carico
- Automatismo di pulizia
- EcoAsciugatura, Scambiatore termico
- Scambiatore di calore.
- Sistema di filtri autopulenti con ondulazione a 3 livelli
- Contenitore interno: Materiale della vasca interna in acciaio inox
- Tecnologia di protezione del vetro

Sistema Cestelli

- VarioCestello
- Cestello superiore regolabile in altezza con Rackmatic (3 livelli)
- Griglie abbattibili nel cestello superiore (2x)
- Ripiani per tazze nel cestello superiore (2x)
- Griglie abbattibili e divise nel cestello inferiore (4x)
- Carrello inferiore con ripiani per tazze (2x)

Indicazione e funzionamento

- OpenAssist
- TimeLight
- Indicazione elettronica della carenza di sale
- Indicazione elettronica della carenza di brillantante
- Elementi di visualizzazione a colori: rosso/blanco
- Segnalatore acustico di fine programma
- PiezoTouchControl (metallic)
- Programmatore inizio lavaggio (1-24 h)

Sicurezza

- AquaStop: una garanzia Bosch per danni causati dall'acqua - durata del dispositivo*

Informazioni tecniche

- Piedino posteriore regolabile frontalmente
- Protezione contro il vapore
- Dimensioni del prodotto (HxLxP): 86.5 x 59.8 x 55 cm

**Serie | 6, Lavastoviglie a scomparsa totale,
60 cm, XXL
SBV68MD02E**

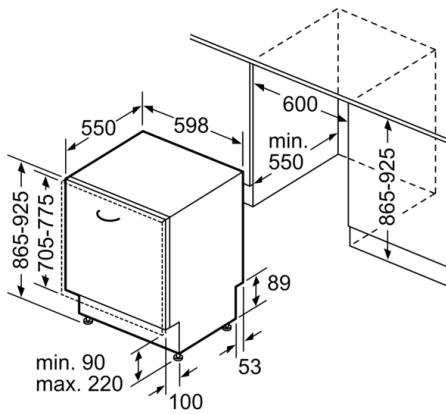

Dimensioni in mm

