

Serie 6, Frigorifero sottopiano con congelatore, 82 x 60 cm, cerniera piatta soft closing KUL15ADF0H



Accessori integrati

1 x Portauova, 1 x Vaschetta cubetti ghiaccio

Accessori speciali

KFZ10AX0 :
 KSZGGM00 :
 KUZ20SX0 Accessorio lavastoviglie incasso

frigo da incasso in A++ e MultiBox ideale per riporre frutta e verdura

• **Luce a LED:** il contenuto del frigorifero sotto i riflettori.

Dati tecnici

Classe di efficienza energetica:F
 Consumo medio annuale di energia in chilowattora per anno (kWh/a): 180 kWh/annum
 Somma del volume degli scomparti congelati: 15 l
 Somma del volume degli scomparti refrigerazione: 108 l
 Emissioni di rumore aereo: 38 dB(A) re 1 pW
 Classe di emissioni di rumore aereo:C
 Da incasso / a libera installazione:Da incasso
 Porta pannellabile: sì, come accessorio
 Altezza: 820 mm
 Larghezza: 598 mm
 Profondità del prodotto: 548 mm
 Dimensioni del vano per l'installazione: 820 x 600 x 550 mm
 Peso netto: 35.0 kg
 Potenza: 90 W
 Corrente: 10 A
 Cerniera porta:Reversibile a destra
 Tensione: 220-240 V
 Frequenza: 50 Hz
 Lunghezza del cavo di alimentazione elettrica: 230.0 cm
 Numero di compressori: 1
 Numero di sistemi indipendenti di raffreddamento: 1
 Ventilatore interno compartp frigorifero: no
 Porta/e reversibile/i: sì
 Numero di ripiani regolabili nel compartimento frigorifero: 1
 Ripiani per le bottiglie: no
 Codice EAN: 4242005199600
 Marca: Bosch
 Nome prodotto / codice commerciale: KUL15ADF0H
 Categoria prodotto: Frigorifero armadio
 Sistema No Frost: No
 Installazione: Sottopiano
 Accessori inclusi: 1 x Portauova, 1 x Vaschetta cubetti ghiaccio



Serie 6, Frigorifero sottopiano con congelatore, 82 x 60 cm, cerniera piatta soft closing KUL15ADF0H

frigo da incasso in A++ e MultiBox ideale per riporre frutta e verdura

Prestazioni e consumo

- Classe di efficienza energetica: F
- Contenuto utile totale: 123 l
- Consumo annuale di energia (kWh): 180
- Classe climatica: SN-ST
- Rumorosità: 38 db

Design

- Zoccolo con griglia per una migliore areazione
- Pulizia più piacevole, interno più luminoso

Comfort e sicurezza

- Regolazione elettronica della temperatura, leggibile attraverso LED
- Sbrinamento automatico in frigorifero
- Illuminazione LED nel vano frigo
- SuperCongelamento

Vano frigorifero

- Capacità utile scomparto frigorifero: 108 l
- 2 ripiani in vetro infrangibile di cui 1 regolabili in altezza
- Controporta con 1 balconcino grande e 2 piccoli
- Portabottiglie extra-large

Sistema freschezza

- 2 MultiBox - cassetto trasparente con fondo ondulato, ideale per frutta e verdura

Vano congelatore

- Capacità utile del vano congelatore: 15 l
- Capacità di congelamento (kg/24h): 3.4
- Tempo di conservazione in caso di disfunzione : 8 h
- 1 Compartimento freezer con cerniera
- Vano pizza-confacente

Informazioni tecniche

- Altezza della nicchia (A x L x P): 82.0 cm x 60.0 cm x 55.0 cm
- Dimensioni: A 82 x L 60 x P 55 cm
- Piedini anteriori regolabili in altezza
- Cerniere a destra, invertibili
- Potenza: 90 W
- 220 - 240 V

Accessori

- Accessories

**Serie 6, Frigorifero sottopiano con
congelatore, 82 x 60 cm, cerniera
piatta soft closing
KUL15ADF0H**

Dimensioni in mm

Consiglio per la distanza per cerniera piatta

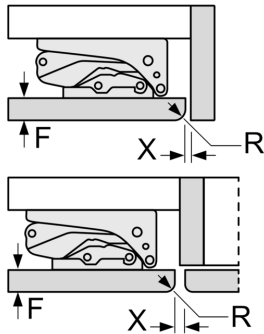

F	R	X
16-19	0-3	2,5
20	0-1	3
	2-3	2,5
21	0-1	3
	2-3	2,5
22	0	4
	1	3,5
	2-3	3

Le distanze consigliate nella tabella vanno mantenute per garantire un'apertura senza collisioni delle porte degli apparecchi ed evitare danni al mobile della cucina.

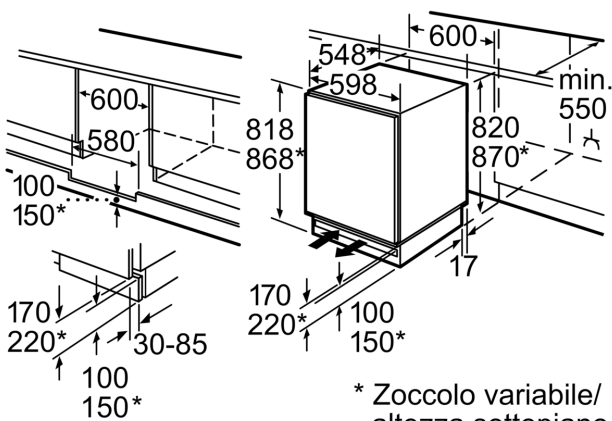

* Zoccolo variabile/
altezza sottopiano

Spazio per il collegamento elettrico a
destra o a sinistra dell'apparecchio.
Aerazione nello zoccolo.

Dimensioni in mm

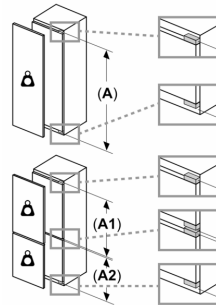

Peso massimo consentito dei frontali dell'unità

I frontali montati dell'unità che superano il peso consentito possono causare danni e compromettere il funzionamento delle cerniere

Δ Peso

A: Altezza sportello apparecchio incluse cerniere in mm

B: Cerniera non ammortizzata, frontale unità in kg

C: Cerniera ammortizzata, frontale unità in kg

D: Carico aggiuntivo possibile in kg con kit per carichi pesanti

A	B	C	D
1500-1750	22	22	
720-1400	19	19	
A1	15	19	B+5 / C+5
A2	15	19	