

**Serie | 6, Frigoriferi combinati con area di congelamento in basso integrabile, 157.8 x 55.8 cm KIS77AD40**



**A+++**

**Frigorifero con VitaFresh plus: per mantenere frutta e verdura fino a 2 volte più a lungo.**

- **Luce a LED:** il contenuto del frigorifero sotto i riflettori.
- **VarioZone:** più flessibilità nel freezer grazie a ripiani e cassette removibili
- **BigBox cassetto:** molto spazio per le confezioni grandi di alimenti congelati.
- **Ripiano EasyAccess:** ripiani retraibili per inserimento facilitato del cibo
- LowFrost per una formazione ridotta di brina

**Dati tecnici**

Da incasso / a libera installazione :	Da incasso
Porta pannellabile :	Impossibile
Larghezza del prodotto :	558
Profondità del prodotto :	545
Dimensioni del vano per l'installazione :	1580 x 560 x 550
Peso netto (kg) :	64.835
Dati nominali collegamento elettrico (W) :	120
Corrente (A) :	10
Cerniera porta :	Reversibile a destra
Tensione (V) :	220-240
Frequenza (Hz) :	50
Certificati di omologazione :	CE, VDE
Lunghezza del cavo di alimentazione elettrica (cm) :	230
Durata di conservazione in caso di interruzione dell'energia elettrica (h) :	28
Numero di compressori :	1
Numero di sistemi indipendenti di raffreddamento :	2
Ventilatore interno compart. frigorifero :	sì
Porta/e reversibile/i :	sì
Numero di ripiani regolabili nel compartimento frigorifero :	3
Ripiani per le bottiglie :	no
Codice EAN :	4242002722474
Marca :	Bosch
Nome prodotto / codice commerciale :	KIS77AD40
Consumo di energia annuale (kWh/annum) - nuovo (2010/30/EC) :	138.00
Capacità netta del frigorifero (l) - nuovo (2010/30/EC) :	164
Capacità netta del congelatore (l) - nuovo (2010/30/EC) :	61
Sistema No Frost :	No
Capacità di congelamento (kg/24h) - nuovo (2010/30/EC) :	9
Classe climatica :	SN-T
Rumorosità (dB(A) re 1 pW) :	38
Installazione :	Totalmente integrato



**Accessori integrati**

- 2 x Accumulatore di freddo
- 2 x Portauova
- 1 x Vaschetta cubetti ghiaccio



## Serie | 6, Frigoriferi combinati con area di congelamento in basso integrabile, 157.8 x 55.8 cm KIS77AD40

**Frigorifero con VitaFresh plus: per mantenere frutta e verdura fino a 2 volte più a lungo.**

### Prestazioni e consumo

- Classe di efficienza energetica: A+++
- Consumo energetico<sup>1</sup> : 138 kWh/anno
- Contenuto utile totale: 225 l
- Livello sonoro: 38 db(A) re 1 pW
- Classe climatica SN-T

### Design

- Illuminazione LED nel vano frigo

### Comfort e sicurezza

- Regolazione elettronica della temperatura, esattamente leggibile digitalmente
- FreshSense - con sensori per il controllo delle temperature
- Temperature regolabili individualmente per i vani frigorifero e congelatore
- Allarme ottico ed acustico in caso di aumento della temperatura, con funzione memory
- Allarme porta aperta congelat.: acustico
- Funzione vacanza
- SuperRaffreddamento con spegnimento automatico
- Interruttore superfreezer: manual activation
- Cerniera professionale con SoftClose

### Vano frigorifero

- Capacità netta frigorifero 164 l
- Power ventilazione con AirFreshFilter con AntiBacteria
- 4 ripiani in vetro infrangibile (3 regolabili), di cui 1 x VarioShelf divisibile e spinto sotto ripiano, 1x EasyAccess shelf , amovibile
- 4 balconcini, di cui 1 scomparto burro e formaggio

### Sistema freschezza

- 1 cassetto VitaFresh plus con regolazione umidità - mantiene frutta e verdura fresche 2 volte più a lungo

### Vano congelatore

- Capienza netta congelatore \*\*\*\* : 61 l
- Capacità di congelamento: 9 kg in 24 ore
- Conservazione senza energia elettrica: 28 ore
- LowFrost - meno ghiaccio e veloce sbrinamento
- 2 cassette trasparenti, di cui 1 Big Box
- varioZone-pannelli in vetro rimovibile per lo spazio extra!
- Calendario per gli alimenti congelati

### Accessori

- 3 x Portauova, Vaschetta cubetti ghiaccio, Accumulatore di freddo

### Informazioni tecniche

- Easy Installation
- Integrabile cerniere piatte
- Cerniere a destra, invertibili
- Cerniere a destra
- Altezza della nicchia (H x B x T): 158.0 cm x 56.0 cm x 55.0 cm
- <sup>1</sup>In base ai risultati della prova standard di 24 ore, concernante il consumo effettivo dipendente dell' utilizzazione / posizione del dispositivo.

**Serie | 6, Frigoriferi combinati con area di congelamento in basso integrabile, 157.8 x 55.8 cm**  
**KIS77AD40**

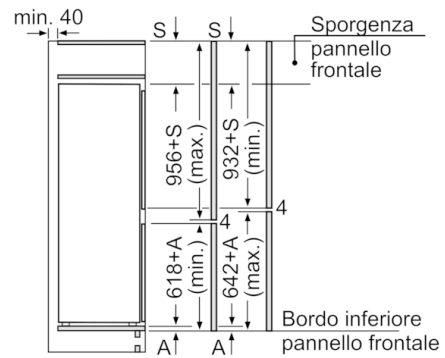
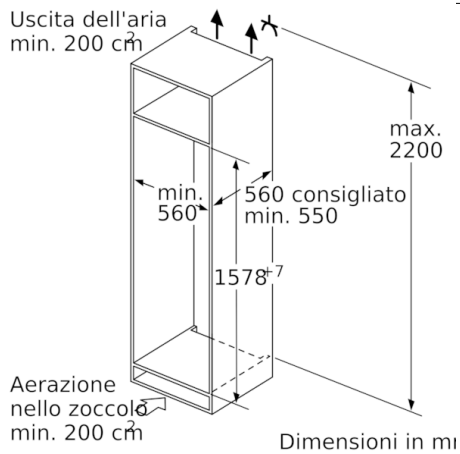

Le dimensioni delle ante del mobile indicate sono valide con uno spazio tra le ante pari a 4 mm.

Dimensioni in mm

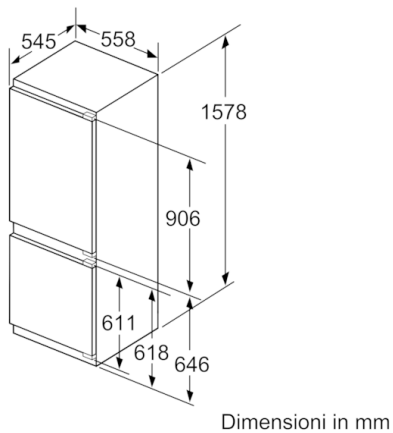

Dimensioni in mm

Consiglio per la distanza per cerniera piatta

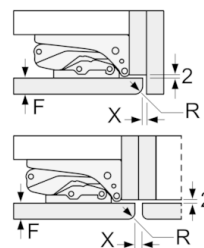

F	R	X
16-19	0-3	2,5
20	0-1	3
	2-3	2,5
21	0-1	3
	2-3	2,5
22	0	4
	1	3,5
	2-3	3

Le distanze consigliate nella tabella vanno mantenute per garantire un'apertura senza collisioni delle porte degli apparecchi ed evitare danni al mobile della cucina.