

Serie | 6, Frigoriferi combinati con area di congelamento in basso integrabile, 177.2 x 55.8 cm KIN86HD30Y



A++

Il frigo-congelatore NoFrost con cassetto VitaFresh e Home Connect: elettrodomestici interconnessi di Bosch per una più facile gestione della quotidianità.

- **Luce a LED:** il contenuto del frigorifero sotto i riflettori.
- **VarioZone:** più flessibilità nel freezer grazie a ripiani e cassette removibili
- **BigBox cassetto:** molto spazio per le confezioni grandi di alimenti congelati.
- **Ripiano EasyAccess:** ripiani retraibili per inserimento facilitato del cibo
- **Ripiani VarioShelf:** più spazio per bottiglie e contenitori

Dati tecnici

| | |
|--|----------------------|
| Da incasso / a libera installazione : | Da incasso |
| Porta pannellabile : | Impossibile |
| Larghezza del prodotto : | 558 |
| Profondità del prodotto : | 545 |
| Dimensioni del vano per l'installazione : | 1775.0 x 560 x 550 |
| Peso netto (kg) : | 68.901 |
| Dati nominali collegamento elettrico (W) : | 90 |
| Corrente (A) : | 10 |
| Cerniera porta : | Reversibile a destra |
| Tensione (V) : | 220-240 |
| Frequenza (Hz) : | 50 |
| Certificati di omologazione : | CE, VDE |
| Lunghezza del cavo di alimentazione elettrica (cm) : | 230 |
| Durata di conservazione in caso di interruzione dell'energia elettrica (h) : | 13 |
| Numero di compressori : | 1 |
| Numero di sistemi indipendenti di raffreddamento : | 2 |
| Ventilatore interno compart. frigorifero : | no |
| Porta/e reversibile/i : | sì |
| Numero di ripiani regolabili nel compartimento frigorifero : | 4 |
| Ripiani per le bottiglie : | sì |
| Codice EAN : | 4242002924649 |
| Marca : | Bosch |
| Nome prodotto / codice commerciale : | KIN86HD30Y |
| Consumo di energia annuale (kWh/annum) - nuovo (2010/30/EC) : | 221.00 |
| Capacità netta del frigorifero (l) - nuovo (2010/30/EC) : | 188 |
| Capacità netta del congelatore (l) - nuovo (2010/30/EC) : | 67 |
| Sistema No Frost : | Congelatore |
| Capacità di congelamento (kg/24h) - nuovo (2010/30/EC) : | 8 |
| Classe climatica : | SN-ST |
| Rumorosità (dB(A) re 1 pW) : | 39 |
| Installazione : | Totalmente integrato |



Accessori integrati

- 2 x Accumulatore di freddo
- 2 x Portauova
- 1 x Vaschetta cubetti ghiaccio



Serie | 6, Frigoriferi combinati con area di congelamento in basso integrabile, 177.2 x 55.8 cm
KIN86HD30Y

Il frigo-congelatore NoFrost con cassetto VitaFresh e Home Connect: elettrodomestici interconnessi di Bosch per una più facile gestione della quotidianità.

Prestazioni e consumo

- Classe di efficienza energetica: A++
- Contenuto utile totale: 255 l
- Livello sonoro: 39 db(A) re 1 pW
- Classe climatica SN-ST

Design

- Illuminazione a LED con SoftStart nel vano frigo

Comfort e sicurezza

- NoFrost - mai più scongelamento!
- Home Connect: Home Connect via Wlan
- Regolazione elettronica della temperatura, esattamente leggibile digitalmente
- FreshSense - con sensori per il controllo delle temperature
- Temperature regolabili individualmente per i vani frigorifero e congelatore
- Allarme ottico ed acustico in caso di aumento della temperatura, con funzione memory
- Allarme porta aperta congelat.: acustico
- Funzione vacanza
- SuperRaffreddamento con spegnimento automatico
- Interruttore superfreezer: manual activation
- Cerniera professionale con SoftClose

Vano frigorifero

- Capacità netta frigorifero 188 l
- 5 ripiani in vetro infrangibile (4 regolabili), di cui 1 x VarioShelf divisibile e spinto sotto ripiano, 1x EasyAccess shelf , amovibile
- 5 balconcini, di cui 1 scomparto burro e formaggio

Sistema freschezza

- 1 cassetto VitaFresh plus con regolazione umidità - mantiene frutta e verdura fresche 2 volte più a lungo

Vano congelatore

- Capienza netta congelatore **** : 67 l
- Capacità di congelamento: 8 kg in 24 ore
- Conservazione senza energia elettrica: 13 ore
- varioZone-pannelli in vetro rimovibile per lo spazio extra!
- 3 cassette trasparenti, di cui 1 Big Box
- Calendario per gli alimenti congelati

Accessori

- Accumulatore di freddo, 3 x Portauova, Vaschetta cubetti ghiaccio

Informazioni tecniche

- Integrabile cerniere piatte
- Easy Installation
- Altezza della nicchia (H x B x T): 177.5 cm x 56.0 cm x 55.0 cm
- ¹In base ai risultati della prova standard di 24 ore, concernante il consumo effettivo dipendente dell' utilizzazione / posizione del dispositivo.

Serie | 6, Frigoriferi combinati con area di congelamento in basso integrabile, 177.2 x 55.8 cm
KIN86HD30Y

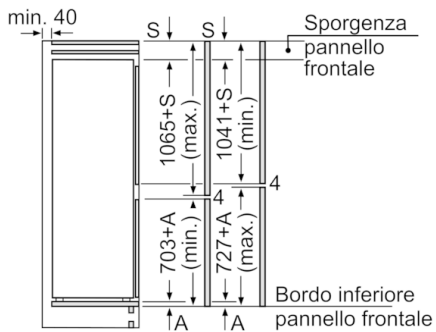
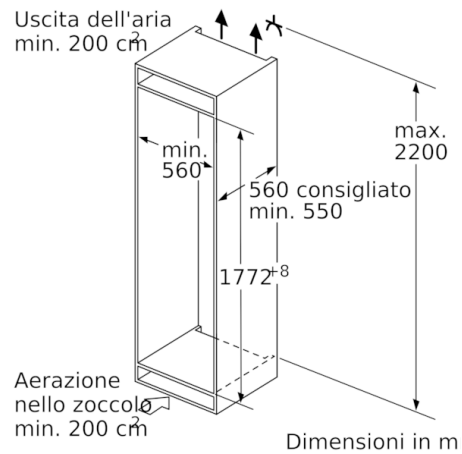
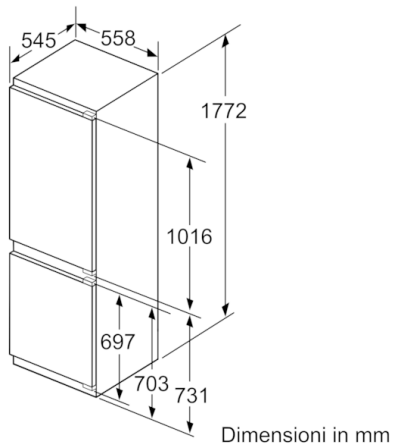

Le dimensioni delle ante del mobile indicate sono valide con uno spazio tra le ante pari a 4 mm.

Dimensioni in mm