

## Serie 4, Cappa aspirante a muro, 90 cm, Acciaio inox DWQ96DM50



A

### Accessori speciali

DZZ0XX0P0 ACCESSORIO CAPPa INCASSO, DZZ1XX1B6 ACCESSORIO CAPPa INCASSO, HEZG9AS00S Adattatore, DWZ0DX0U0 Kit standard per montaggio a ricircolo, DWZ0XX0J0 ACCESSORIO CAPPa INCASSO, DHZ1225 ACCESSORIO CAPPa INCASSO, DHZ1235 ACCESSORIO CAPPa INCASSO, DHZ9550 ACCESSORIO CAPPa INCASSO, DHZ9551 ACCESSORIO CAPPa INCASSO, DWZ0DX0A0 Filtro antiodore standard (ricambio), DWZ1DX1B4 Accessorio filtri cappe, DWZ1DX1I4 Accessorio filtri cappe, DWZ1DX1I6 ACCESSORIO CAPPa INCASSO, DWZ1FX5C6 ACCESSORIO CAPPa INCASSO, DWZ1FX5D1 Kit ricircolo a lunga durata esterno

## Cappa aspirante con design Piramide: potenza e design coordinato alla cucina.

- **Aspirazione intensa:** elimina gli odori forti di cucina in modo rapido ed efficace.
- **Controllo TouchSelect:** seleziona velocemente le impostazioni della cappa con un semplice tocco.
- **Filtri metallici per grasso:** necessario per filtrare il grasso e altri solidi dall'aria aspirata.

### Dati tecnici

Tipologia:	Wall-mounted
Lunghezza del cavo di alimentazione elettrica:	130.0 cm
Altezza del camino:	582-912/582-1022 mm
Altezza del prodotto:	94 mm
Dist.min.dal fornello elettr.:	550 mm
Dist.min.dal fornello gas:	650 mm
Peso netto:	12.4 kg
Tipo di controllo:	elettronico
Velocità di funzionamento:	3-stages + intensive setting
Potenza max. d'espulsione d'aria in modo d'espulsione:	389 m <sup>3</sup> /h
Output di ricircolo con sovralimentazione:	441 m <sup>3</sup> /h
Potenza max. d'espulsione d'aria in modo di ricircolo:	337 m <sup>3</sup> /h
Estrazione dell'aria con sovralimentatore:	642 m <sup>3</sup> /h
Maximum Air flow:	389 m <sup>3</sup> /h
Numero di luci:	2
Rumorosità:	61 dB(A) re 1 pW
Diametro dello sbocco d'uscita dell'aria:	120 / 150 mm
Materiale del filtro sporco:	Washable aluminium
Codice EAN:	4242005039623
Potenza:	220 W
Corrente:	10 A
Tensione:	220-240 V
Frequenza:	50; 60 Hz
Tipo di spina:	Schuko
Installazione:	Montaggio a parete



4 242005 039623

## **Serie 4, Cappa aspirante a muro, 90 cm, Acciaio inox DWQ96DM50**

\* In base al regolamento EU n ° 65/2014

### **Cappa aspirante con design Piramide: potenza e design coordinato alla cucina.**

#### **Funzionamento e prestazioni**

- Funzione ad espulsione o riciclaggio d'aria
- Per il funzionamento nel modo di riciclaggio, è necessario adattare la cappa con un modulo CleanAir o con un equipaggiamento per riciclaggio (accessorio supplementare)
- Potenza di espulsione d'aria secondo DIN/EN 61591 max. stadio normale 389 m<sup>3</sup>/h livello intensivo 642 m<sup>3</sup>/h
- Ventilatore doppio flusso ad alte prestazioni
- Motore a condensatore ad alta efficienza energetica

#### **Operare**

- Controllo elettronico tramite funzionamento Touch Control
- Comando elettronico Touch Control con LED indicatore
- 3 velocità di funzionamento e 1 stadio intensivo
- Livello intensivo con riduzione automatica

#### **Comfort**

- Filtri metallici antigrasso, lavabile in lavastoviglie

#### **Design**

- Design "piramide"
- Illuminazione dell'area di lavoro con 2moduli a LED da 1,5 W
- Intensità della luce : 214 lux
- Colore temperatura: 3500 k

#### **Ambiente e Sicurezza**

- Classe di efficienza energetica: A\*
- Consumo medio di energia: 42.4 kWh/anno\*
- Classe di efficienza ventilatore: A \*
- Classe di efficienza illuminazione: A\*
- Classe di efficienza Filtro antigrassi: C\*
- Livello sonoro min./max. Livello normale:48/61 dB\*

#### **Informazioni tecniche**

- Per montaggio a muro
- Dimensioni espulsione d'aria (HxBxT): 676-1006 x 900 x 500 mm
- Dimensione cappa a ricircolo (HxBxT): 676-1116 x 900 x 500 mm
- Dimensioni di ricircolo con CleanAir modulo (AxLxP):
- 744 x 900 x 500mm - montaggio con camino esterno
- 874-1204 x 900 x 500 mm - montaggio sul canale interno
- Dimensioni in modalità di ricircolo con il modulo
- cleanAir (HxLxP):744 x 900 x 500mm - montaggio con camino esterno
- 874-1204 x 900 x 500mm - montaggio con camino telescopico
- Dimensioni funzionamento a ricircolo con il modulo CleanAir (HxWxD):
- 744 x 900 x 500mm - montaggio con un camino esterno
- 874-1204 x 900 x 500 mm - montaggio con camino telescopico
- Manicotto Ø 120/ 150 mm
- Con pannello posteriore

**Serie 4, Cappa aspirante a muro, 90 cm, Acciaio inox**  
**DWQ96DM50**

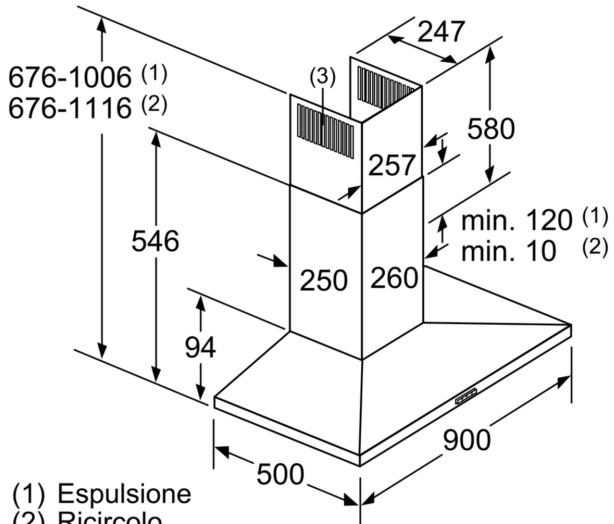

- (1) Espulsione  
 (2) Ricircolo  
 (3) Uscita dell'aria - Le fessure dell'espulsione devono essere montate rivolte verso il basso
- Dimensioni in mm

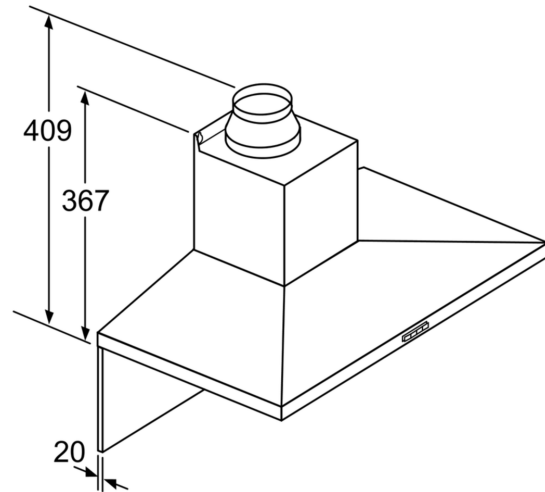

In caso di utilizzo di una parete posteriore bisogna tenere in considerazione il design dell'apparecchio.

Dimensioni in mm

