

**Série 4, sèche-linge à condensation,  
8 kg, Argent inox.  
WTN86202ME**



**Sèche-linge à condensation délicat envers  
votre linge, et silencieux.**

- **AutoDry** : sèche votre linge automatiquement et précisément comme vous l'aimez.
- **Sèchage rapide**: des résultats parfaits à pleine charge jusqu'à 35 min plus rapide.
- **SensitiveDrying System** : un séchage tout en douceur pour éviter de froisser le linge.
- **Programme Allergie Plus**: conçu pour les personnes à la peau fragile et pour les allergiques.
- **Système de séchage sensitif**: résultat homogène, plis minimisés grâce à une structure de tambour spéciale.

Pose-libre / Intégré: ..... Pose-libre  
 Top amovible: ..... non  
 Charnières de porte: ..... à droite  
 Couleur / matériau du corps: ..... Argent inox.  
 Longueur du cordon électrique: ..... 145.0 cm  
 Dimensions du produit: ..... 842x598x613 mm  
 Poids net: ..... 41.3 kg  
 Volume du tambour: ..... 112 l  
 Puissance: ..... 2800 W  
 Intensité: ..... 13/10 A  
 Tension: ..... 220-240 V  
 Fréquence: ..... 50 Hz  
 Processus de séchage: ..... Sèche-linge à tambour automatique  
 Capacité de chargement: ..... 8.0 kg  
 Classe d'efficacité énergétique: ..... B  
 Consommation énergétique des sèche linge électroniques, NOUVEAU (2010/30/EC): ..... 4.71 kWh  
 Durée du programme coton en pleine charge: ..... 150 min  
 Consommation énergétique des sèche linge électroniques en demie charge, NOUVEAU (2010/30/EC): ..... 2.56 kWh  
 Durée du programme coton en demie charge: ..... 83 min  
 Contrôle de la consommation énergétique sur les sèche-linge électroniques - NOUVEAU (2010/30/CE): ..... 560.0 kWh / an  
 Consommation d'électricité en mode arrêt et en veille - nouveau (2010/30/EC): ..... 0.15 W  
 Consommation d'électricité en mode laissé sur marche - nouveau (2010/30/EC): ..... 0.50 W  
 Contrôle de la durée du cycle: ..... 112 min  
 Efficacité de condensation - Nouveau (2010/30/EC): ..... B  
 Moyenne de l'efficacité énergétique en charge pleine (%): ..... 88 %  
 Moyenne de l'efficacité énergétique en demie charge (%): ..... 88 %  
 Contrôle du taux d'humidité résiduelle (%): ..... 88 %

WMZ20540G SOCLE AVEC TIROIR pour LL  
 WMZ20600 Corbeille pour lainages  
 WTZ2041X KIT SUPERPO SS TABL SL COND&PAC HORS WTE



## Série 4, sèche-linge à condensation, 8 kg, Argent inox. WTN86202ME

### Sèche-linge à condensation délicat envers votre linge, et silencieux.

- Design en argent inox.

#### Informations générales

- Charge maximum : 8 kg.
- Type de sèche-linge : Condensation
- Classe d'efficacité énergétique: B.
- Consommation d'énergie annuelle 560 kWh, basée sur 160 cycles.  
Cette consommation dépend de l'utilisation du programme.
- Consommation électrique du cycle Coton en charge pleine  
E\_VERBR\_BAUMW\_SCHRTR\_VOLL et en demi-charge  
E\_VERBR\_BAUMW\_SCHRTR\_HALB
- Puissance absorbée appareil éteint  
GEWICHTETE\_EVERBR\_OF\_MODE et en veille  
GEWICHTETE\_EVERBR\_LEFT\_ONMODE
- Le cycle Coton prêt à ranger est le cycle de référence de l'étiquette énergie. Il s'agit du cycle à utiliser pour sécher des textiles en coton et c'est le plus efficient en énergie pour le séchage de ces textiles.
- Durée moyenne du cycle Coton charge pleine 150 min /  
demi-charge : 112 min
- Durée cycle Coton Charge pleine 150 min/ demi-charge 83 min
- Efficacité de condensation B
- Niveau sonore du séchage (dB): 64.

#### programmes

- Programmes spéciaux:Finition laine, Mix, Minuterie chaud,  
Minuterie froid, Sport/Fitness, downs clothes, Express, Chemises  
15'

#### options

- Durée du cycle de protection Antifroissage: 120 min après la fin du programme.
- Fonctions accessibles depuis les touches: Délicat, Repassage facile,Fin différée 24 h

#### sécurité et confort

- 2 sondes : résultats de séchage très précis
- Contrôle électronique pour les programmes de séchage, de temps et programmes spéciaux.
- Grand display LED pour temps restant et fin différée 24 h, déroulement du programme, fonctions spéciales
- Tambour VarioSoft avec aubes asymétriques.
- AntiVibration Design.
- Verouillage sécurité enfants.
- Signal sonore fin de programme.
- pull-open latch
- Crochet métal

#### information technique

- Hauteur minimum pour installation sous plan de travail: 85 cm.
- Dimensions (H x L x P): 84.2 x 59.8 x 61.3 cm
- Hauteur x Largeur appareil: 84.2 cm x 59.8 cm
- Profondeur appareil hors hublot: 61.3 cm
- Profondeur appareil porte ouverte: 110.5 cm

**Série 4, sèche-linge à condensation,  
8 kg, Argent inox.  
WTN86202ME**

Mesures en mm

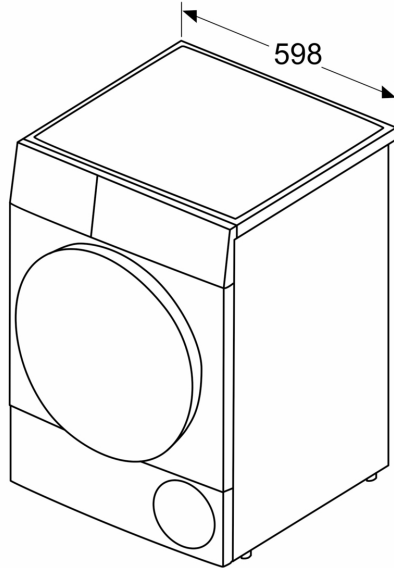

Mesures en mm

